БИБЛИОТЕКА ЛОГОПЕДА

Т.П. Комарова

ЛОГОПЕДИЧЕСКИЕ ИГРЫ И УПРАЖНЕНИЯ

ДЛЯ ДЕТЕЙ С НАРУШЕНИЯМИ ЗРЕНИЯ

АСТ • АСТРЕЛЬ
МОСКВА

УДК 376
ББК 74.3
К63

Комарова, Т. П.

К63 Лопедические игры и упражнения для детей с нарушениями зрения / Т.П. Комарова. — М.: АСТ: Астрель, 2008. — 175, [1] с.: ил. — (Библиотека логопеда).

ISBN 978-5-17-050046-8 (ООО «Издательство АСТ»)

ISBN 978-5-271-19279-1 (ООО «Издательство Астрель»)

Практическое пособие предназначено для предупреждения и преодоления нарушений устной и письменной речи у дошкольников и младших школьников с нарушениями зрения.

В книге определены цели и задачи логопедической работы, представлены практические упражнения и задания для формирования и коррекции речевых и неречевых процессов у детей с зрительными расстройствами. Для большей эффективности и поддержания устойчивого интереса все задания предлагаются в виде игр.

Автор книги — Татьяна Петровна Комарова, учитель-логопед коррекционной общеобразовательной школы III – IV вида (для детей с нарушениями зрения).

Книга адресована практикующим логопедам, педагогам, психологам, врачам, студентам дефектологических и психологических факультетов педвузов, родителям.

**УДК 376
ББК 74.3**

Подписано в печать 23.01.2008. Формат 84×108 ¹/₁₆
Усл. печ. л. 18,48. Тираж экз. Заказ

ISBN 978-5-17-050046-8 (ООО «Издательство АСТ»)

ISBN 978- 5-271-19279-1 (ООО «Издательство Астрель»)

© Т.П. Комарова, 2008

© ООО «Издательство Астрель», 2008

Содержание

Предисловие	4
Методические рекомендации	5

Раздел 1

Развитие зрительного и слухового восприятия и памяти, зрительного анализа и синтеза

Игры и упражнения для формирования умения различать предметы по цвету.....	11
Игры и упражнения для рассматривания, сравнения, анализа и синтеза представленных изображений предметов.....	19
Игры и упражнения для рассматривания, сравнения, анализа и синтеза реалистических изображений предметов.....	28
Игры и упражнения для узнавания контурных, силуэтных, точечных изображений предметов.....	41
Игры и упражнения для отслеживания взором наложенных линий, узнавание наложенных изображений.....	47
Игры и упражнения на преобразование фигур, букв.....	62
Игры и упражнения для определения пространственных соотношений элементов букв, слов, цифр	71
Игры и упражнения для дифференциации кинетически и оптически сходных букв	87

Раздел 2

Развитие пространственной ориентации, оптико-пространственного анализа и синтеза и коррекция их нарушений

Игры и упражнения для развития умения ориентироваться в схеме тела.....	138
Игры и упражнения для формирования временных представлений ...	141
Игры и упражнения для формирования пространственных представлений	152

Предисловие

Недоразвитие речи у детей с нарушениями зрения встречается значительно чаще, чем у нормально видящих. Расстройства речи детей с нарушениями зрения являются серьезным дефектом, в котором прослеживаются определенные связи и взаимодействие речевой и зрительной недостаточности.

В совокупности со зрительным дефектом они обуславливают неподготовленность таких детей к обучению чтению, письму, математике, а в дальнейшем могут явиться причиной неуспеваемости.

Развитие речи — важная задача обучения родному языку. Речь — основа всякой умственной деятельности, средство коммуникации. Умения учеников сравнивать, классифицировать, систематизировать и обобщать формируются в процессе овладения знаниями через речь и проявляются также в речевой деятельности. В силу нарушения деятельности зрительного анализатора у слабовидящих детей может проявляться своеобразие речевого развития, которое часто не укладывается в обычные возрастные границы и выражается в особенностях формирования фонематических процессов, лексико-грамматической и семантической стороны речи.

Теоретически и экспериментально доказано, что расстройства речи детей с нарушениями зрения являются сложным дефектом, в котором прослеживаются определенные связи и взаимодействие речевой и зрительной недостаточности. По определению Р.Е. Левиной, речевые расстройства у детей со зрительным де-

фектом многообразны, сложны по степени выраженности, структуре и затрагивают речь как целостную систему.

Вследствие нарушения деятельности зрительного анализатора, у детей с дефектами зрения нарушается формирование пространственных представлений, возникают трудности усвоения предложно-падежных конструкций и слов с пространственно и временных значений. Дети испытывают трудности в овладении навыками письма и чтения, а также математическими умениями.

У детей с дефектами зрения наблюдается неточность представлений о форме, величине, цвете, недоразвитие зрительной памяти, пространственного восприятия представлений. Кроме того, присутствуют трудности оптического и оптико-пространственного анализа, недифференцированность оптических образов букв, что в последствии приводит к оптической дисграфии и дислексии.

Только ранние выявления затруднений в формировании устной речи и организация работы помогут в предупреждении дальнейших отклонений в речевом развитии детей, в том числе и в формировании письменной речи.

Это объясняется в значительной мере тем, что формирование речи таких детей протекает в более сложных условиях, чем у зрячего ребенка. Среди них чаще встречаются дети с врожденными формами зрительной аномалии, что способствует нарушению формирования и других функций, имеющих непосредственное отношение к образованию речи.

Методические рекомендации

Коррекционная работа с дошкольниками и учащимися начальных классов, имеющими нарушения зрения, осуществляется в условиях естественного педагогического процесса. Она строится с учетом ведущих дидактических и специфических принципов для данной группы детей. К последним относятся принципы коррегирующего обучения, учет первичных и вторичных дефектов, опора на сохранные анализаторы и создание полисенсорной основы, формирование всесторонних представлений об окружающем с опорой на различные формы речевой и неречевой деятельности, учет уровней сформированности речи и структуры речевого нарушения, опора на сохранные компоненты речевой деятельности, учет новизны, объема, нарастающей сложности речевого материала.

Логопедическая коррекция в работе с детьми с нарушениями зрения специфична. Особенно большое внимание необходимо уделять старшим дошкольникам и учащимся 1-го класса, так как своевременное выявление и проведение коррекции речевых дефектов предупреждают трудности овладения навыками чтения и письма.

Предметная и речевая база, создаваемая логопедом и тифлопедагогом, широко используется и совершенствуется на занятиях воспитателя. В основе коррекционного обучения — совместное планирование с использованием дублирования игровой и речевой картотеки. Обязательным элементом занятий должна быть игра, так как у детей с глубокими дефектами зрения значительно позже, чем у зрячих, формируются предпосылки игровой деятельности.

Данное пособие предназначено для развития зрительного восприятия, оптико-пространственных представлений, предупреждения и преодоления нарушений письменной речи у дошкольников и младших школьников с нарушениями зрения. Книга адресована логопедам, тифлологопедам и дефектологам коррекционных и общеобразовательных школ и дошкольных учреждений.

Определены основные направления логопедической работы. Задания и упражнения предлагаются в виде игр. Логопедическая работа осуществляется с использованием методик, разработанных Р.И. Лалаевой, В. Волиной, Л.С. Волковой, Е.М. Мастюковой, В.И. Селиверстовым, Л.Г. Парамоновой.

Первое направление — развитие зрительного и слухового восприятия и памяти, зрительного анализа и синтеза и коррекция их недостатков. *Программа развития зрительного и слухового восприятия и памяти, зрительного анализа и синтеза и коррекция их недостатков включает следующие направления коррекции.*

1. Рассматривание и называние реальных предметов, выделение в них главных и второстепенных деталей, формирование умения различать предметы по цвету с помощью операции сравнения однородных и различных по цвету предметов.

Игра «Забавные полоски»

Детям предлагаются полоски. Они должны прочесть названия данных полосок. Затем раскрасить в соответствии с названием цвета.

Игра «Весёлые полянки»

Детям предлагаются фоны «полянок» разного цвета, а также картинки с изображением предметов разного цвета: арбуза, огурца, листа, цыплёнка, репы, дыни, мака, помидора, клубники. Дается задание: положить картинку на свою «полянку».

Игра «Что вокруг тебя?»

Задание детям: «Рассмотри предметы вокруг себя и запиши, что какого цвета (6–8 предметов).

Аналогично выполняются упражнения «Зажги огоньки на елочке», «Раскрась картинку».

Игра «Найди пару»

Детям предлагается соединить стрелочками предметы так, чтобы получились пары предметов одинакового цвета.

Игра «Заказ карандашного короля»

«Нам король дал карандаши и листы бумаги с заданиями раскрасить его картинки в те цвета, которые он загадал».

Аналогично выполняется упражнение *Раскрась шарики*.

Игра «Запиши по памяти»

Задание: запиши по памяти цвета, которые были на картинке (логопед показывает картинку, затем убирает, и дети пишут).

Игра «Узнай»

На наборном полотне логопед выставляет в один ряд 6–8 картинок с изображением самых разных предметов. На рассматривание изображений детям отводится не более 5–10 секунд, после чего они закрываются и детям предлагается перечислить их в той последовательности, в которой они были представлены.

Игра «Угадай, что изменилось?»

Для проведения этой игры потребуется несколько предметных картинок, как случайно подобранных, так и объединенных по какому-либо признаку (например, принадлежащие к одной тематической группе). Детям предлагается их рассмотреть. Открыв глаза, дети должны отгадать, что изменилось в расположении картинок.

Игра «Разложи по порядку»

Логопед предлагает детям рассмотреть лежащий перед ними ряд картинок и запомнить расположение каждой из картинок. Во время короткой паузы, когда дети закроют глаза, логопед перемещает картинки. Задача игроков – восстановить ряд картинок в той же последовательности.

2. Запоминание визуально представленного ряда с постепенным увеличением числа включенных в него элементов; восстановление деформированного ряда:

- развитие зрительного восприятия путём узнавания геометрических фигур и «операций» с ними.
- подробный анализ объектов и вычленение главных существенных признаков.

Игра «Геометрическое лото»

У детей большие карты. На каждой из карт – геометрическая фигура: круг, квадрат, прямоугольник, треугольник. Логопед показывает детям картинки с изображением различных предметов, а они определяют, на что похож по форме соответствующий предмет. Затем изображение предмета ребенок кладет на карту с похожей геометрической фигурой.

Игра «Раскрась по образцу»

Детям предлагаются карточки с фигурами и образец заданных геометрических фигур.

Игра «Пространственный диктант»

Детям предлагается на листе бумаги в соответствии с заданиями педагога выполнить раскладку геометрических фигур. После того, как диктант будет завершён, пра-

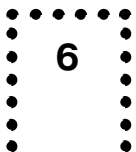

вильность раскладки контролируется с помощью образца, который готовится заранее. Например:

- в центр листа положить красный квадрат;
- справа от красного квадрата положить синий квадрат;
- сверху от синего квадрата положить красный треугольник.

Игра «Воспроизведение геометрической фигуры»

В ходе игры участникам игры даётся задание с помощью разных материалов воспроизвести ту или иную геометрическую фигуру разными способами (построить из палочек, нарисовать в воздухе или на бумаге, вырезать, выложить из тесьмы, смоделировать с помощью пальцев и кистей рук).

3. Игры и упражнения для рассматривания, сравнения, анализа и синтеза представленных изображений предметов, фигур.

Игра «Сравни предметы»

1) *«Уже — шире, тоньше — толще»*

Предлагаемые задания:

- Отметь толстые и тонкие брёвна
- Закрась узкие части одежды
- Раскрась листики разной длины
- Измерь ниточкой бусы, расставь номера увеличения длины. Где самые короткие?
- Раскрась самый толстый и самый тонкий стебелёк

2) *«Выше — ниже»*

- Где гриб ниже цветка?
- Где берёза выше ели?
- Где линейка шире карандаша?
- Где кисточка короче карандаша?

3) *«Сравни предметы»*

- Сравни по высоте крыши и расставь их по порядку
- Сравни: по толщине, глубине, длине и так далее
- Где берёзы выше ели, но меньше горы?
- Где ведро ниже воды, но выше кувшина?
- Какая рыба плавает глубоко? Какая мелко?

Игра «Найди отличия»

В каждой паре один рисунок отличается от другого какими-либо признаками, которые и должны быть замечены детьми при рассматривании.

Игра «Найди пару» — подобрать блузки к юбкам.

Игра «Расставь посуду» — расставить посуду с помощью стрелок.

Игра «Найди одинаковые предметы»

Игровой материал для этой игры — коллекция почтовых открыток. Участники игры получают игровое задание — найти «парные» открытки, т.е. те, на которых было бы нарисовано одинаковое число предметов.

4. Узнавание контурных, силуэтных, точечных изображений предметов, фигур; узнавание и называние стилизованных предметов.

Игра «Угадай, чья тень?»

Детям предлагаются несколько реалистических картинок и одна силуэтная («тень», которую отбрасывает один из предметов). Нужно как можно быстрее и правильнее назвать, какому предмету принадлежит тень.

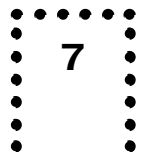

Игра «Что забыл нарисовать художник?»

Дорисуй и раскрась картинки.

5. Отслеживание взором наложенных линий, узнавание наложенных изображений; определение на картинках недостающих или неадекватных деталей.

Игра «Так бывает или нет?»

Найти ошибки художника.

Игра «Что лишнее?»

Найти и закрасить лишний предмет в каждом ряду.

6. Преобразование фигур, букв.

Игра «Буквенный конструктор»

Для проведения игры потребуется один или несколько (по количеству детей) наборов элементов букв (вначале — печатных, позже — рукописных). Ведущий игры называет букву, которую требуется сконструировать.

Игра «Правильно — неправильно»

В ходе игры детям предлагается определить, какие из букв написаны неправильно, и зачеркнуть их карандашом красного цвета. Аналогичная игра может быть проведена и на цифровом материале.

Игра «Кто быстрее и точнее?»

Ведущий предлагает игрокам выложить из палочек какую-либо букву, например А, просит их подумать и выполнить следующее преобразование:

- не меняя числа палочек, сконструировать новую букву;
- убрать одну палочку и сконструировать новую букву;
- добавить две палочки и сконструировать новую букву, и т.д.

Игра «Что получилось?»

Участникам игры предлагают по очереди выполнить ряд действий по расстановке букв, например:

- выложить букву О;
- справа от неё положить букву К;
- слева от буквы О положить букву С. Какое слово получилось?

Игра «Прочитай «откусанные» буквы, слова».

Игра «Куча мала»

Узнай все буквы, слова и запиши их.

7. Определение пространственных соотношений элементов букв.

Рекомендуемые задания:

- найти букву в ряду сходных;
- сложить из палочек фигуры (по образцу, по памяти);
- сконструировать букву из предъявленных элементов;
- реконструировать букву, добавляя, убавляя, заменяя элементы (например, предлагается сделать из буквы В букву Р и т.п.);
 - определить различие сходных букв, различающихся одним элементом: Р-В, З-В и т.д.;
 - определить различие сходных букв, состоящих из одинаковых элементов, различно расположенных в пространстве: Р-Ь, П-Н и др.

Для лучшего усвоения буквы рекомендуется ощупывание и узнавание рельефных букв, срисовывание, вырезание буквы, лепка её из пластилина, обведение контуров, написание букв в воздухе, определение сходства и различия смешиваемых букв.

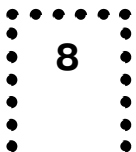

8. Игры и задания на дифференциацию букв, сходных по кинетическим и оптическим признакам.

Разделены по следующим группам:

Буквы А-О, У-И, И-Ш, П-Т, Л-М, К-Н, Н-П, С-Е, Б-Д

Второе направление — развитие пространственной ориентации, оптико-пространственного анализа и синтеза и коррекция их нарушений.

· *Программа развития пространственной ориентации, оптико-пространственного анализа и синтеза (в том числе развитие сенсомоторной координации) и коррекции их недостатков.*

1. Развитие умения ориентировки в схеме тела, умение указывать местоположение предметов в пространстве относительно себя.

Игра «Правой — левой»

Ведущий предлагает детям правильно показать: правую руку; левую руку; правую ногу; правое ухо; левое колено; левую пятку и так далее.

Игра «Что справа, что слева?»

Ведущий предлагает выполнить следующую задачу: называть по очереди как можно больше число предметов, находящихся сначала справа, а затем слева от участников игры.

Игра «Ориентировка по памяти»

Перед началом игры ведущий предлагает участникам игры внимательно осмотреть помещение, в котором они находятся. Затем он по очереди завязывает глаза и произвольно называет несколько предметов окружающей обстановки. Задача игрока — по памяти назвать, где находится тот или иной предмет относительно него («впереди», «сзади», «сверху», «снизу», «слева», «справа»).

Игра «Покажи у друга»

Показать у сидящего напротив товарища левую бровь, правое ухо, левое плечо и т.д.

Игра «Кто первый? Кто последний?»

В этой игре взрослый предлагает детям выстроиться в шеренгу, другая группа детей встает напротив. Ведущий предлагает детям ряд самостоятельных построений для того, чтобы остальные игроки при очередном построении назвали первого, последнего ребенка в шеренге.

2. Формирование временных представлений и пространственных отношений; преобразование в расположении предметов относительно друг друга; выполнить рисунок по словесной инструкции или наглядно представляющему образцу.

Игра «Перестановки»

В этом игровом задании ведущий предлагает выполнить ряд перестановок:

- поместить на столе карандаш около тетради;
- между тетрадью и карандашом положить ручку;
- положить карандаш на тетрадь и т.д.

Игра «Рисование по словесному описанию»

Детям предлагается выполнить, например, следующие изображения:

- клумбу, на левой стороне которой растут голубые цветы, а на правой — жёлтые;
- книжную полку, на которой справа стоят книги в красном переплёте, слева — в синем, а в центре — в зелёном, и т.д.

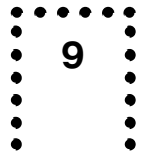

Упражнения и задания:

- «Кто куда спрятался?»
- «Где клубок?»
- «Кто куда бежит, летит, идёт?»
- «Что где?»
- «Найди сокровища, сделав 18 шагов по карте»
- «Составь план, по которому шёл ёжик домой»
- «Покажи рыбок, плывущих влево»
- «Покажи гусей в одинаковых позах. В какую сторону они идут?»
- «Найди одинаковых обезьянок»
- «Найди ошибку, зачеркни»
- «Когда это пригодится?»
- «Помоги собрать улетевшие листочки календаря»
- «Помоги Незнайке, исправь ошибки».

3. Игровые упражнения и задания на формирование координации в системе «глаз-рука» и коррекцию её недостатков».

Игра «Подбери заплатку»

Детям предлагается внимательно проанализировать образцы узоров красивых ковров и подобрать к ним заплатку, затем «установить» ее на место (нарисовать).

Игра «Сделай, как я!»

Для игры потребуется комплект счётных палочек. Ведущий выкладывает за ширмой из заранее оговоренного количества палочек произвольную композицию, затем на 1–2 секунды показывает её остальным участникам игры и снова закрывает. Дети по памяти должны выложить из своих палочек точно такую же фигуру.

4. Игровые упражнения и задания на формирование координации в системе «ухо-рука» и коррекцию её недостатков».

Игра «Ухо-нос»

По команде «ухо!» дети должны взяться за ухо, по команде «нос!» — за нос. Педагог не только подаёт эти команды, но и выполняет движения вместе с детьми, допуская порой намеренные ошибки и провоцируя их на неправильные действия.

Игра «Иллюстрирование книги»

Введение в игровую ситуацию: «художники» получили от детского издательства заказ. Нужно нарисовать картину к сказке «Колобок», на которой дед с бабкой были бы нарисованы в левом нижнем углу, сам колобок — посередине, а в правом нижнем углу должны быть расположены все остальные персонажи сказки.

5. Игровые упражнения и задания на формирование координации в системе «глаз-ухо-рука» и коррекцию её недостатков».

Игра «Повторяй за мной»

Под любую рифмовку ведущий выполняет простые движения, например хлопает в ладоши, по коленям, топает ногой, кивает головой и др. Дети повторяют все движения вслед за ведущим, стараясь как можно скорее отреагировать на смену им движений.

Развитие зрительного и слухового восприятия и памяти, зрительного анализа и синтеза

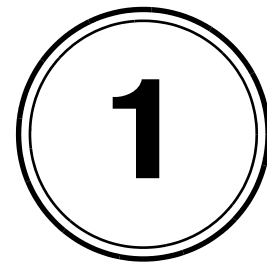

Игры и упражнения для формирования умения различать предметы по цвету

Игра «Забавные полоски»

Прочти названия полосок.

Раскрась полоски в соответствии с названием цвета.

зелёный

оранжевый

жёлтый

красный

коричневый

чёрный

синий

серый

голубой

Игра «Раскрась картинки»

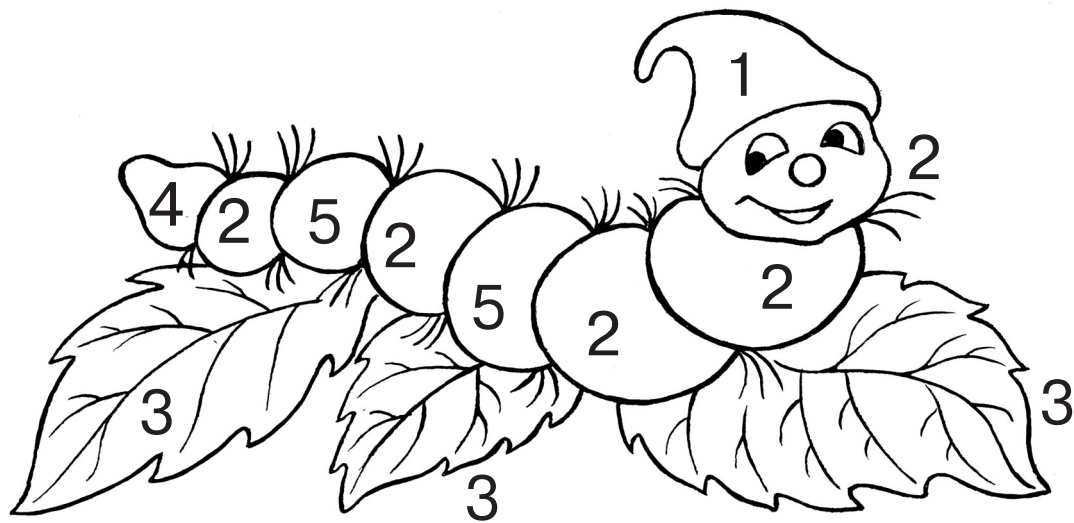

- 1 – оранжевый
- 2 – сиреневый
- 3 – зелёный

- 4 – коричневый
- 5 – жёлтый

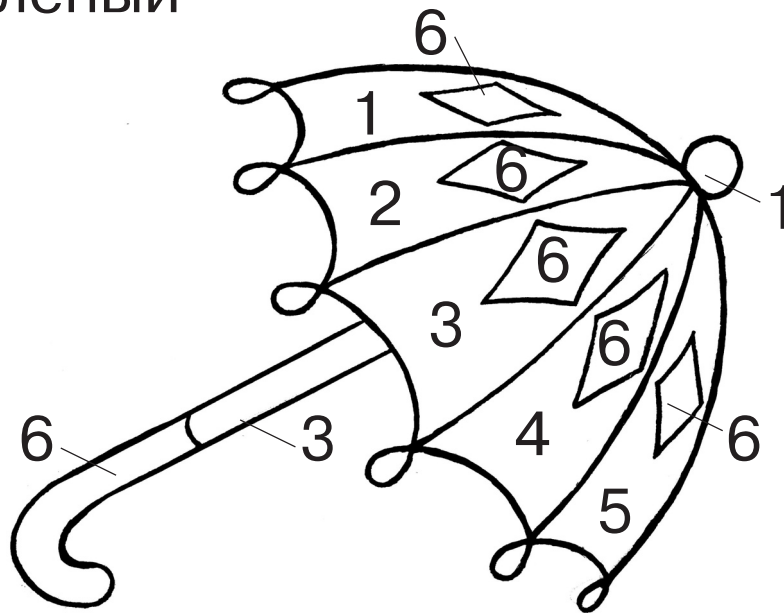

- 1 – розовый
- 2 – лимонный
- 3 – зелёный

- 4 – малиновый
- 5 – оранжевый
- 6 – красный

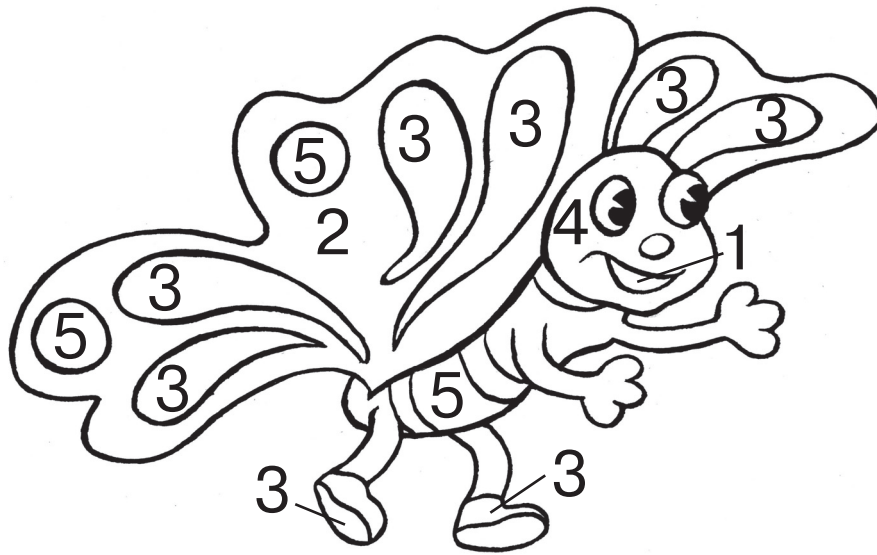

1 – оранжевый
2 – сиреневый
3 – зелёный

4 – коричневый
5 – чёрный

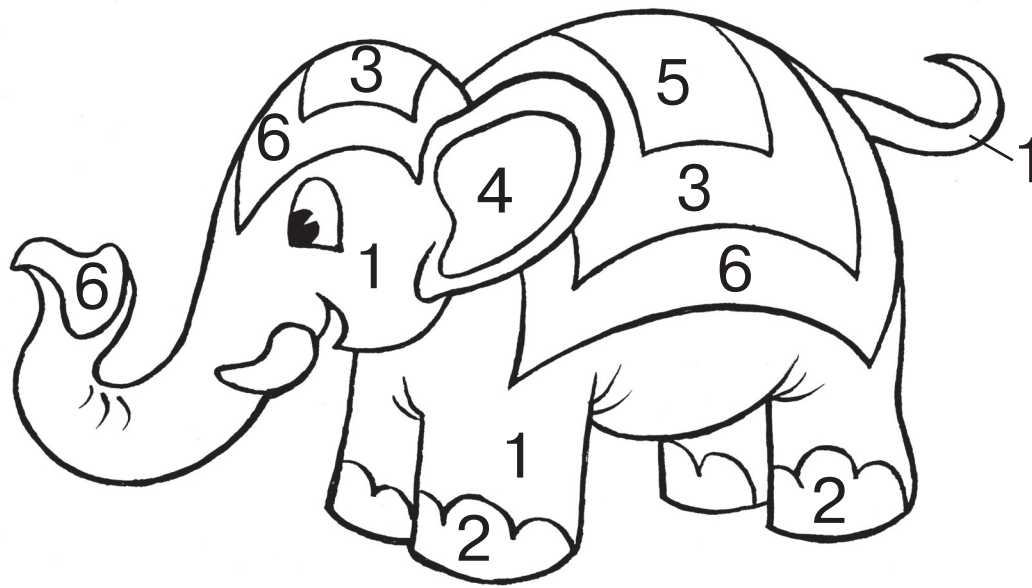

1 – розовый
2 – лимонный
3 – салатový

4 – малиновый
5 – морковный
6 – алый

Игра «Найди пару»

Соедини предметы стрелочками так, чтобы получились пары предметов одинакового цвета.

Например: солнышко — подсолнух — жёлтого цвета

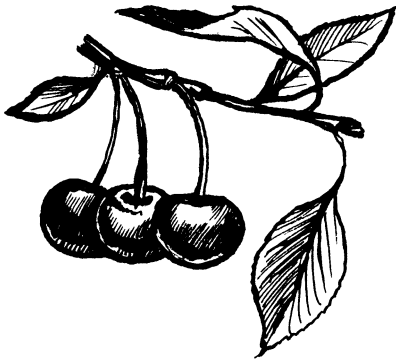
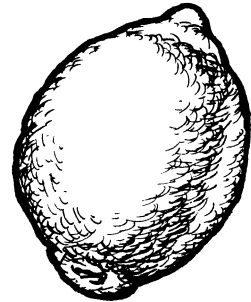
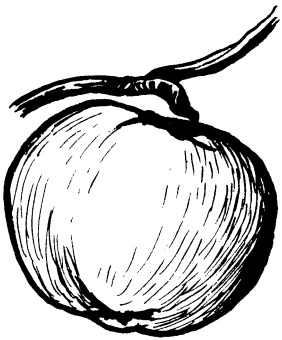
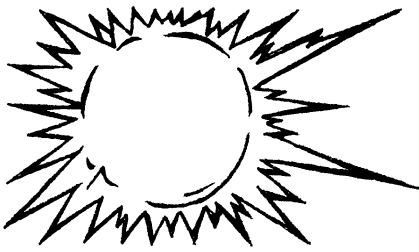

Игра «Раскрась картинки по заданию»

облако — голубое

гриб — коричневый + жёлтый

ёлочка — зелёная

яблоко — красное

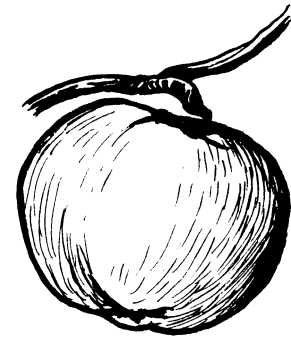
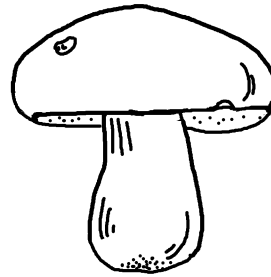

груша — жёлтая

лимон — жёлтый

вишни — бордовые + зелёные

туча — серая

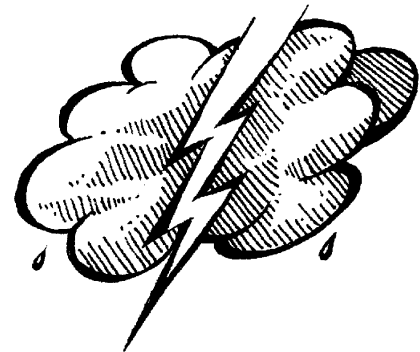
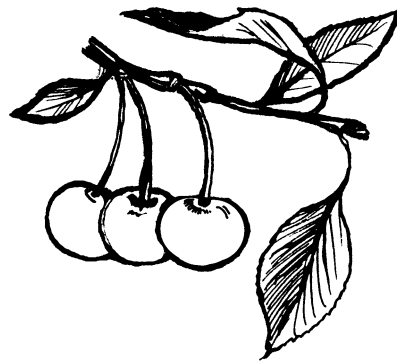
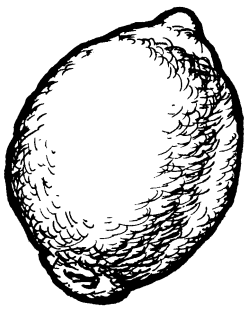

Игра «Зажги огоньки на ёлочке»

- 1 — синий
- 2 — жёлтый
- 3 — красный
- 4 — зелёный
- 5 — коричневый

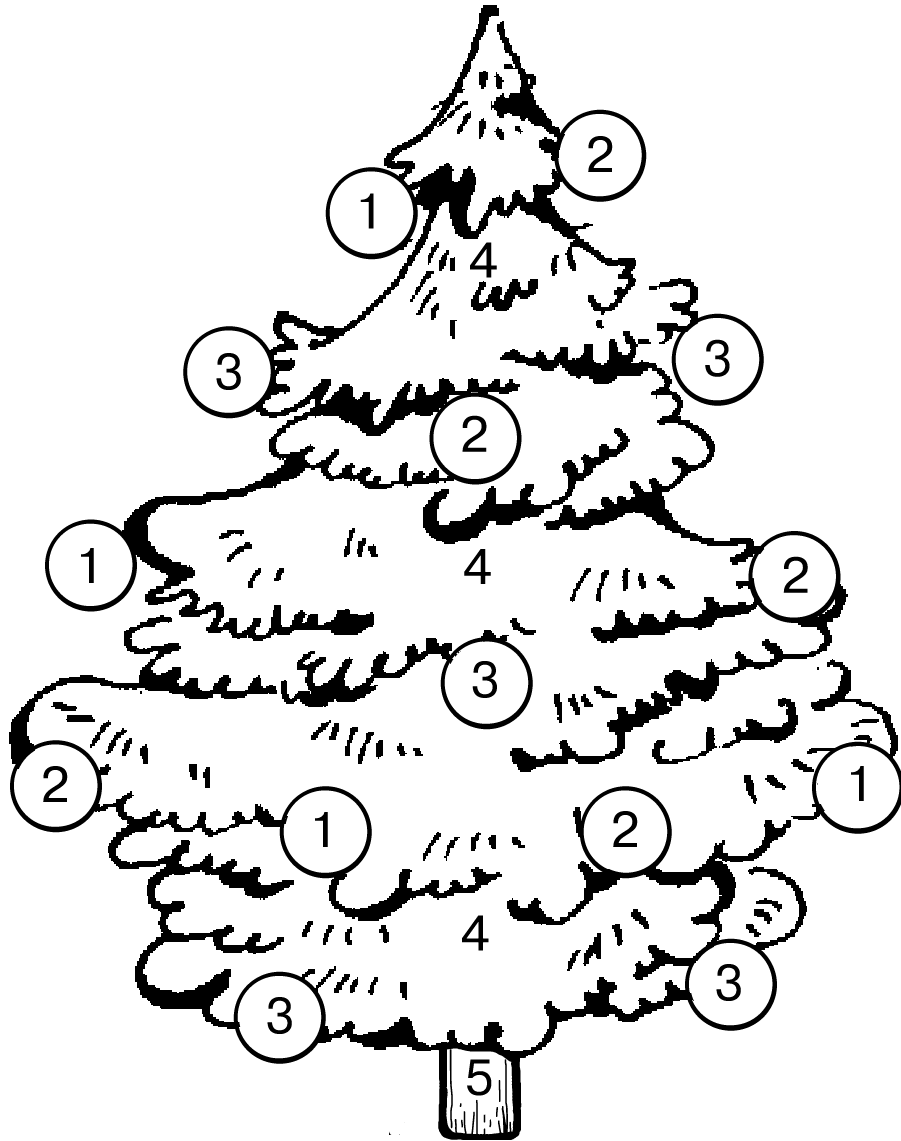

Игра «Заказ карандашного короля»

Нам король дал карандаши и листы бумаги с заданиями. Нужно раскрасить его картинки в те цвета, которые он загадал.

- а) ● — красный б) ■ — синий
в) ▲ — зелёный

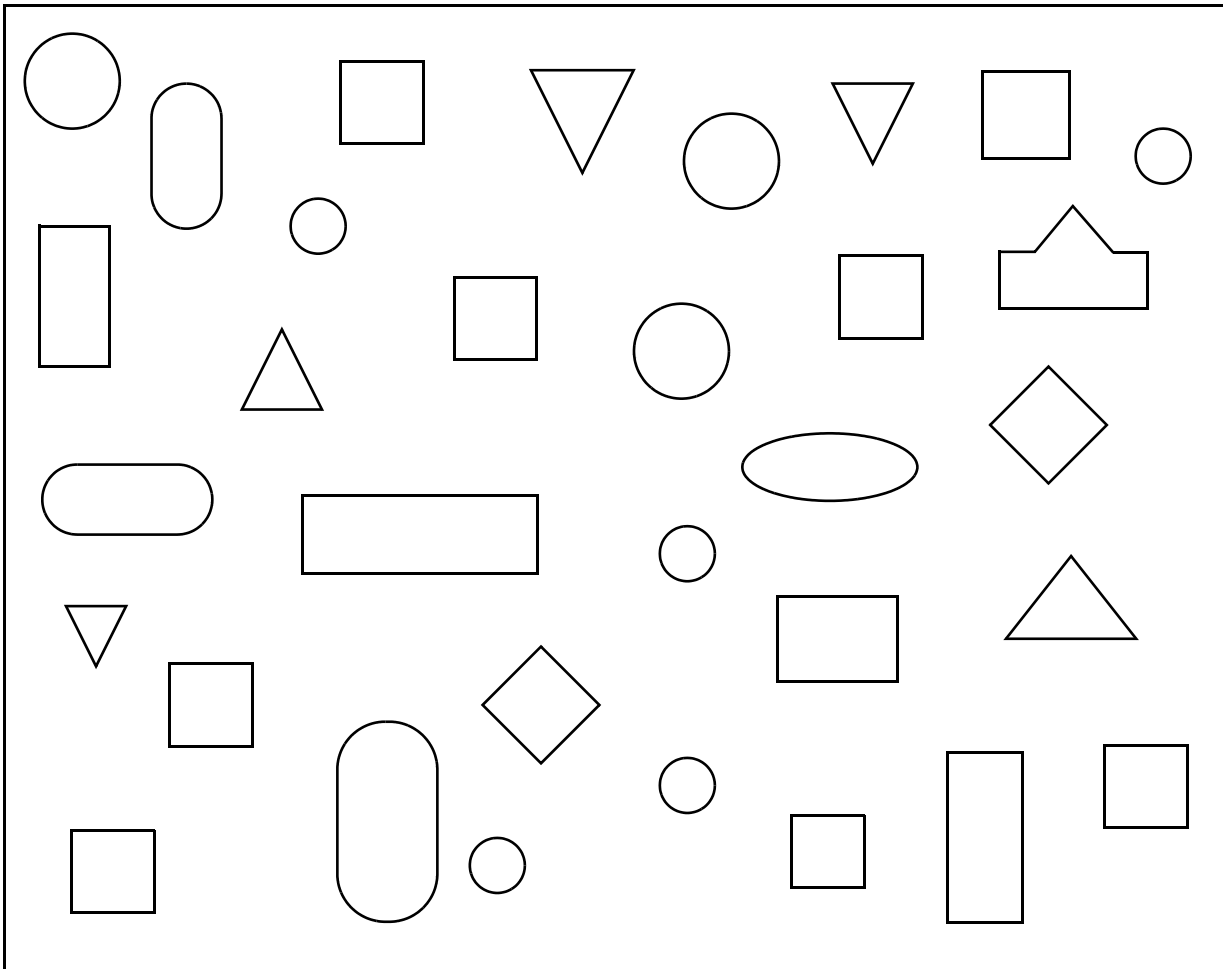

Раскрась шарик: круглые — красным,
овальные — розовым.

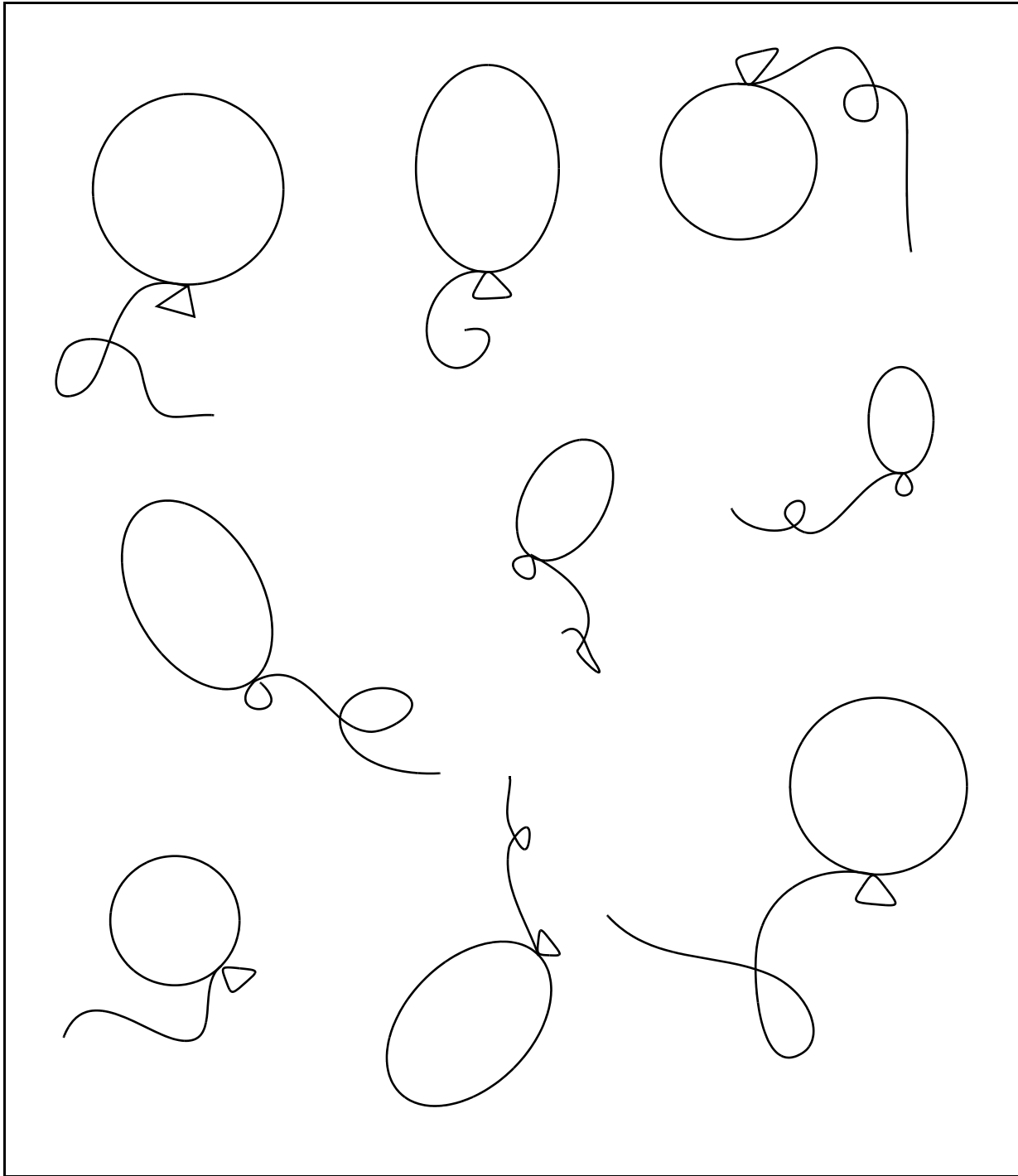

.....
• *Игры и упражнения для рассматри-*
• *вания, сравнения, анализа и синтеза*
• *представленных изображений предметов*
.....

**Игра «Уже — шире,
толще — тоньше»**

Отметь толстые и тонкие брёвна.

V — толстые X — тонкие

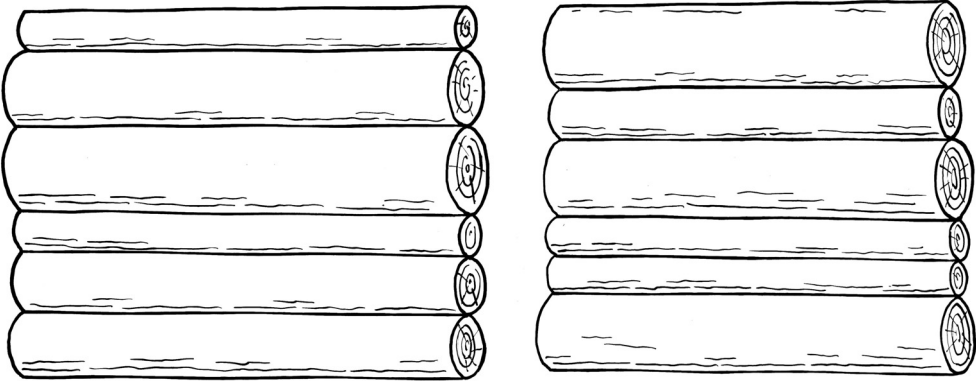
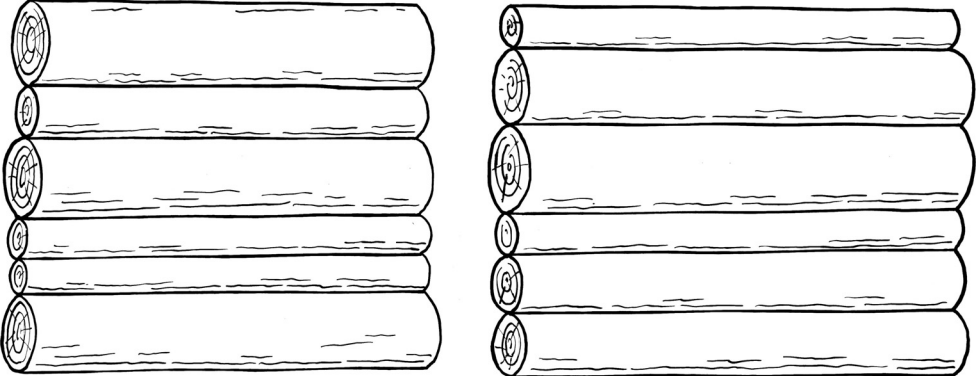

Раскрась самый тонкий стебелёк зелёным карандашом, а самый толстый коричневым.



Закрась узкие части одежды.

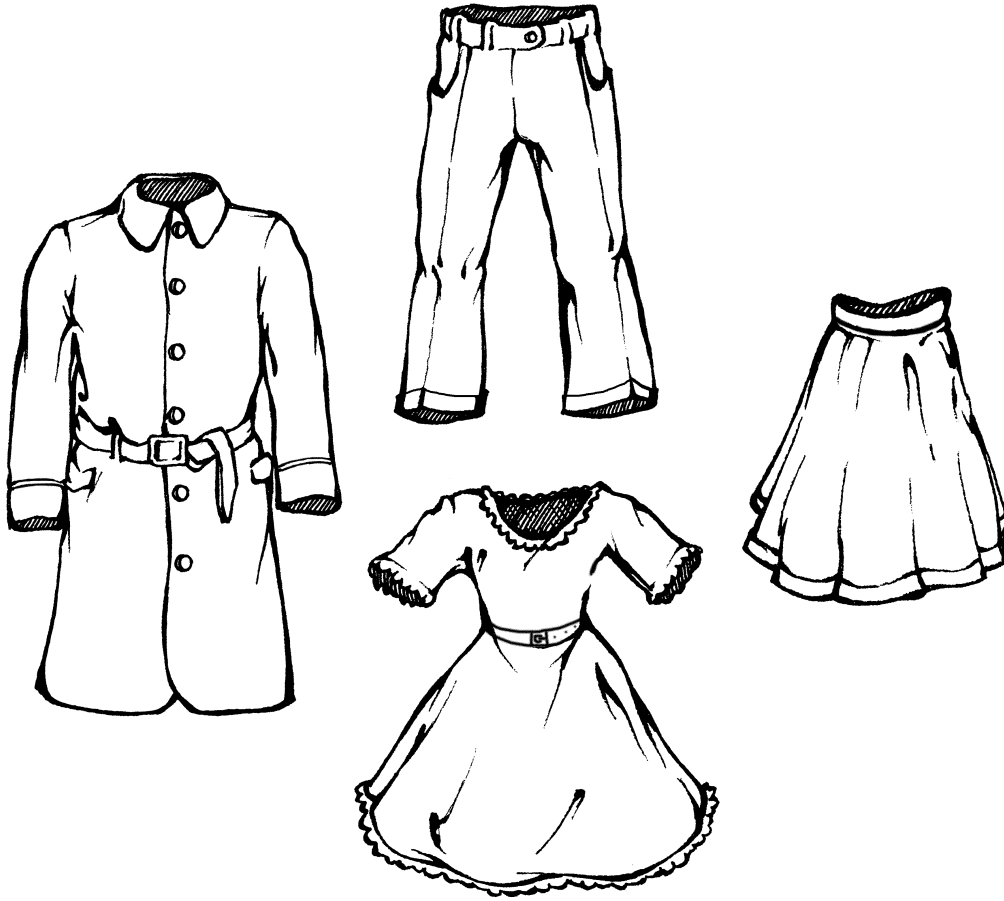

Где линейка шире карандаша?

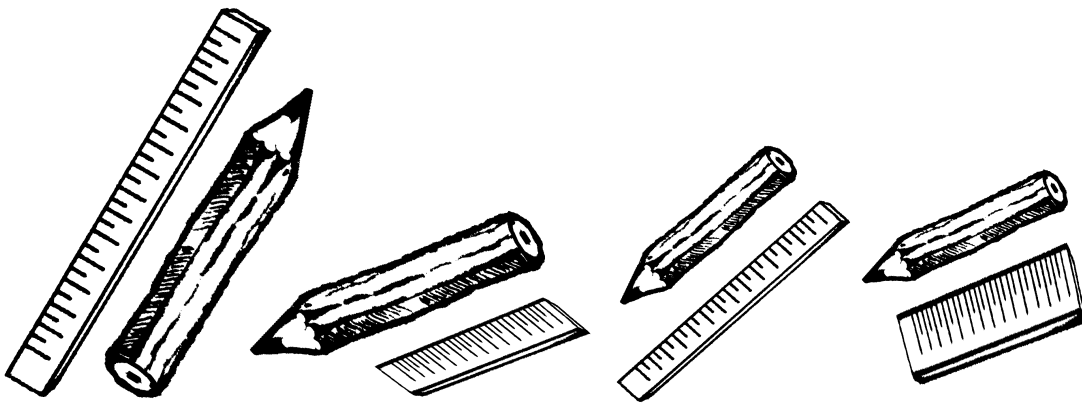

Игра «Выше — ниже»

Где берёза выше ели?

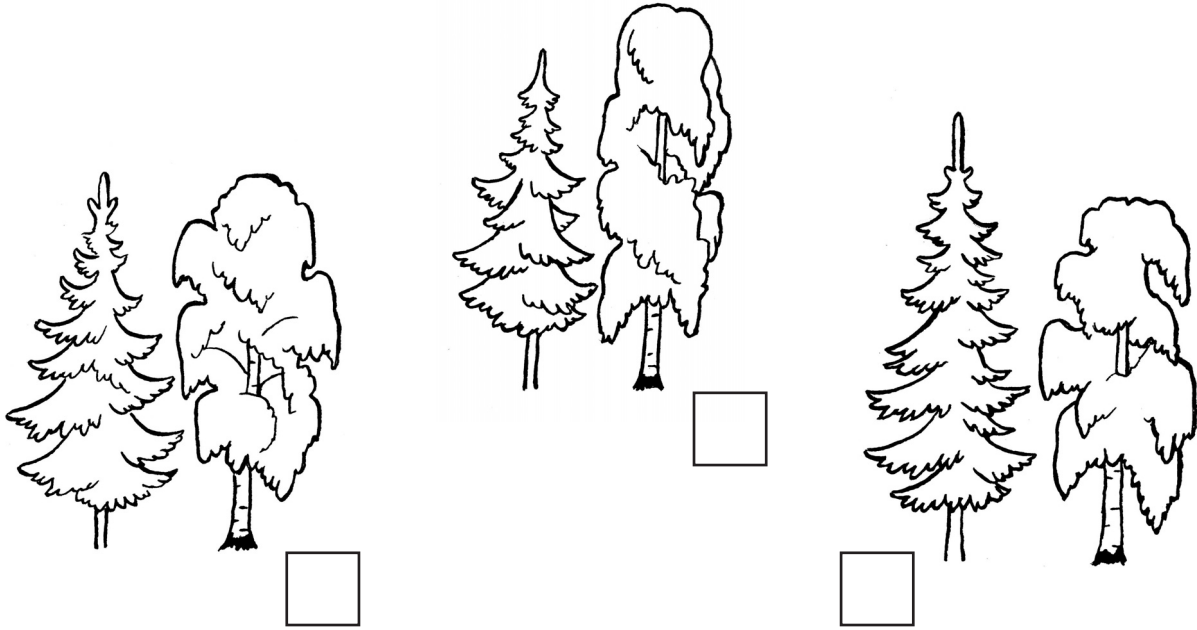

Где гриб ниже цветка?

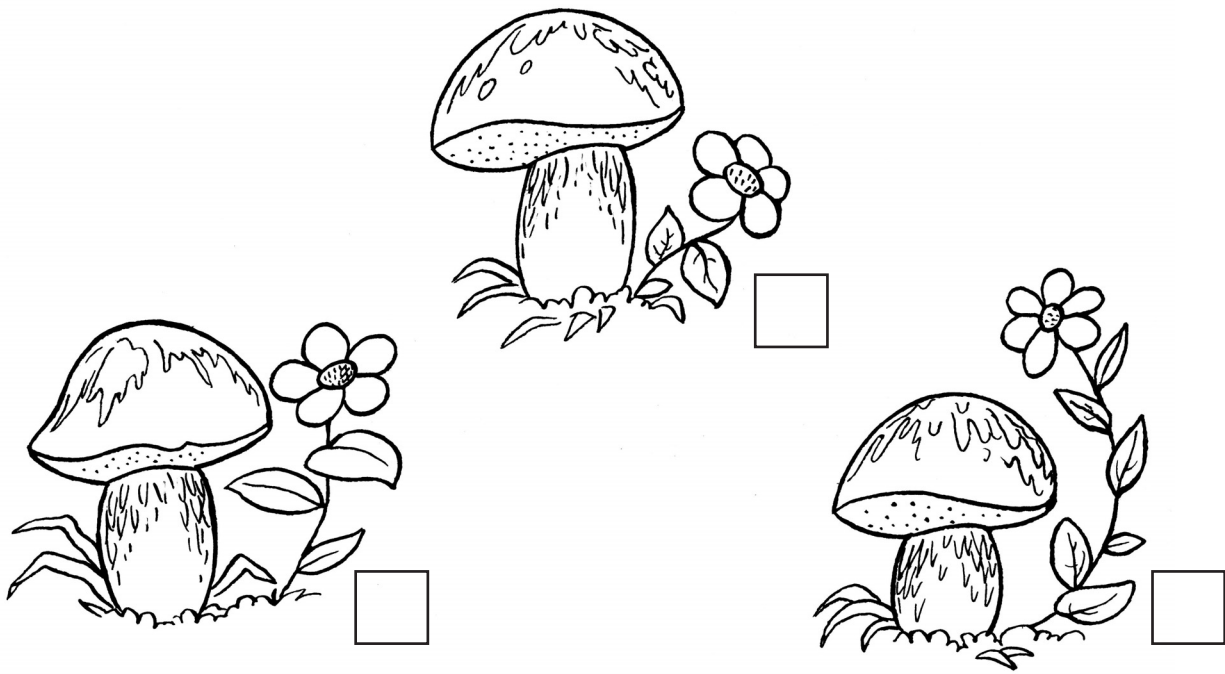

Игра «Короче — длиннее»

Измерь ниточкой бусы, расставь номера увеличения длины. Где самые короткие? Подчеркни этот номер.

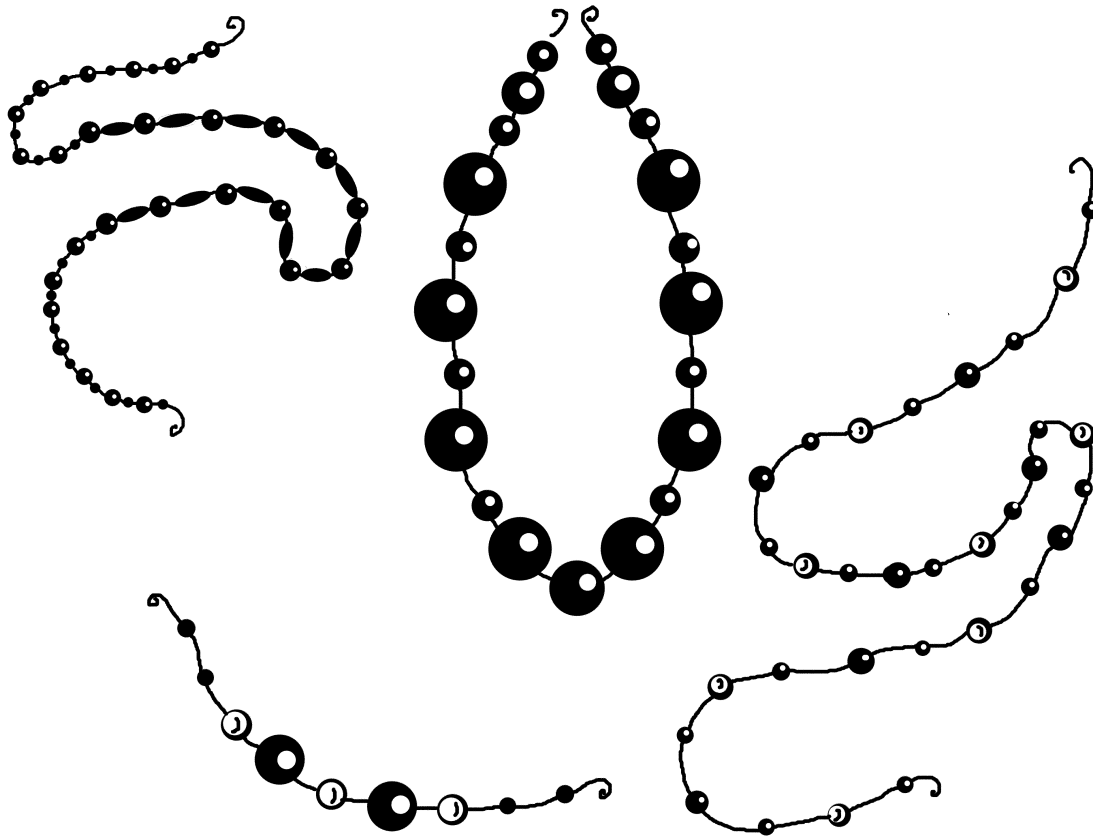

Где кисточка короче карандаша?

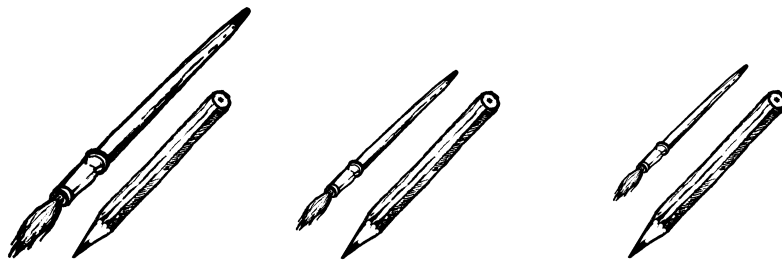

Игра «Сравни дома по высоте»

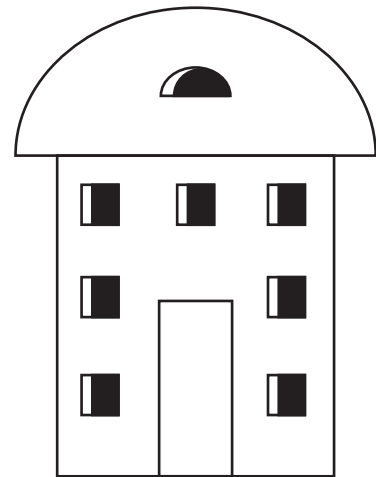
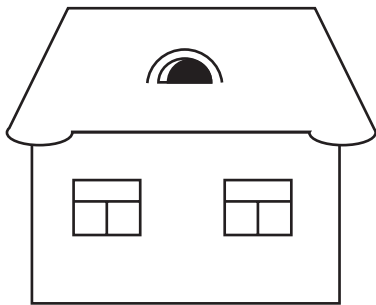
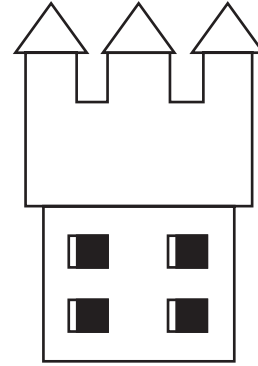
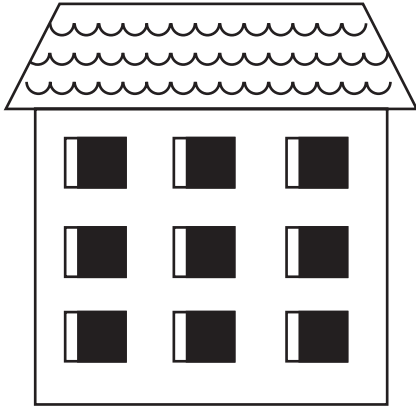

Игра «Выше — ниже»

Где берёза выше ели, но меньше горы?

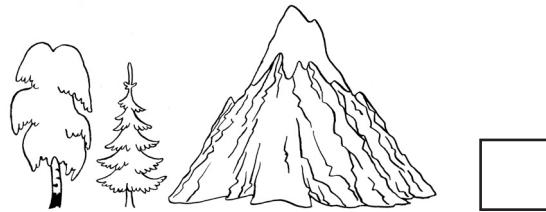
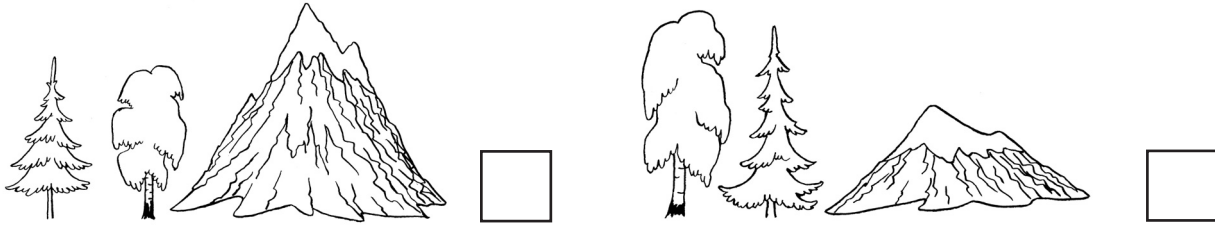

Где ведро ниже лейки, но выше кувшина?

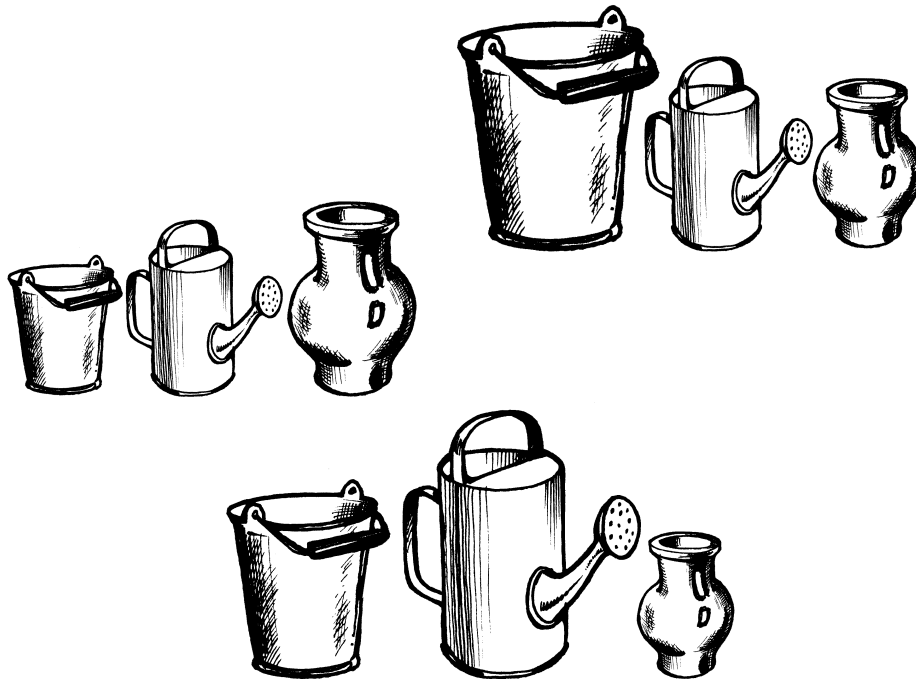

Игра «Глубоко — мелко»

Какая рыба плавает глубоко? Какая мелко?

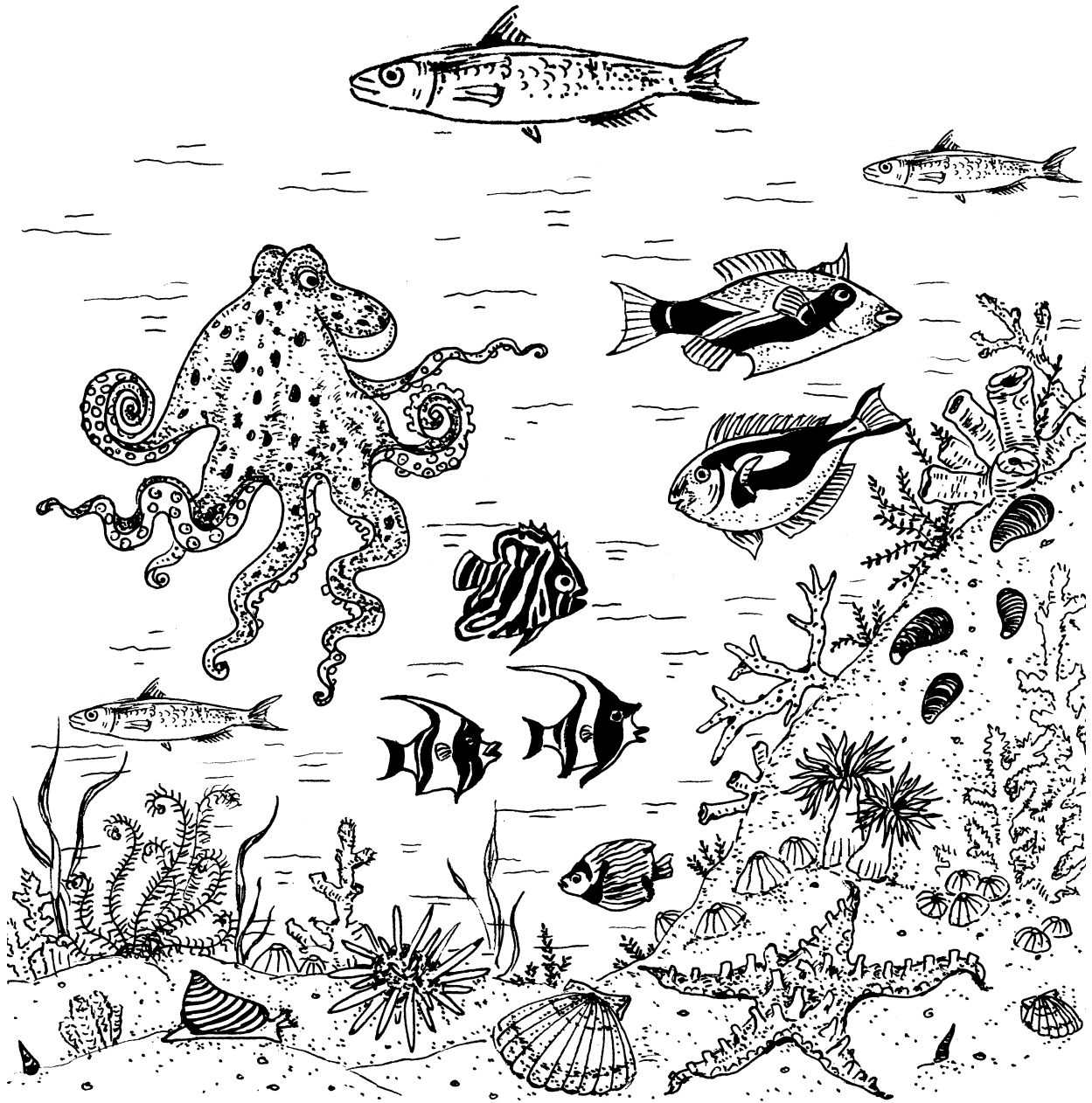

Игра «Сравни»

Образец: маленький — большой.

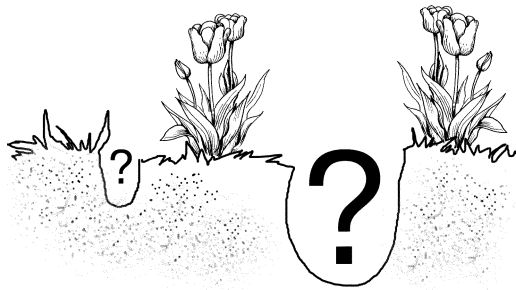
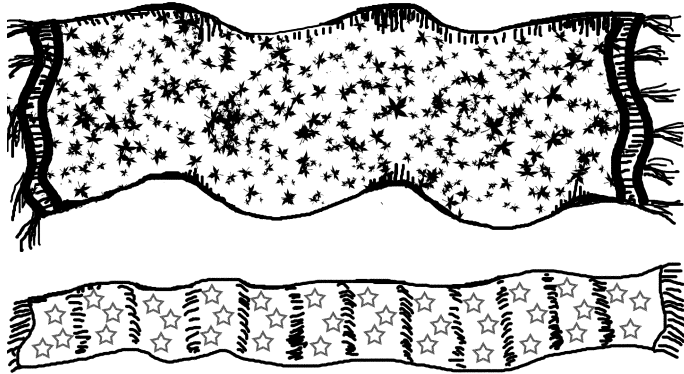
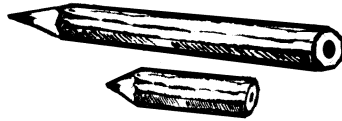

Игры и упражнения для рассматривания, сравнения, анализа и синтеза реалистических изображений предметов

Игра «Найди отличия»



Найди 20 отличий.



Найди отличия.





Найди отличия.





Найди отличия.

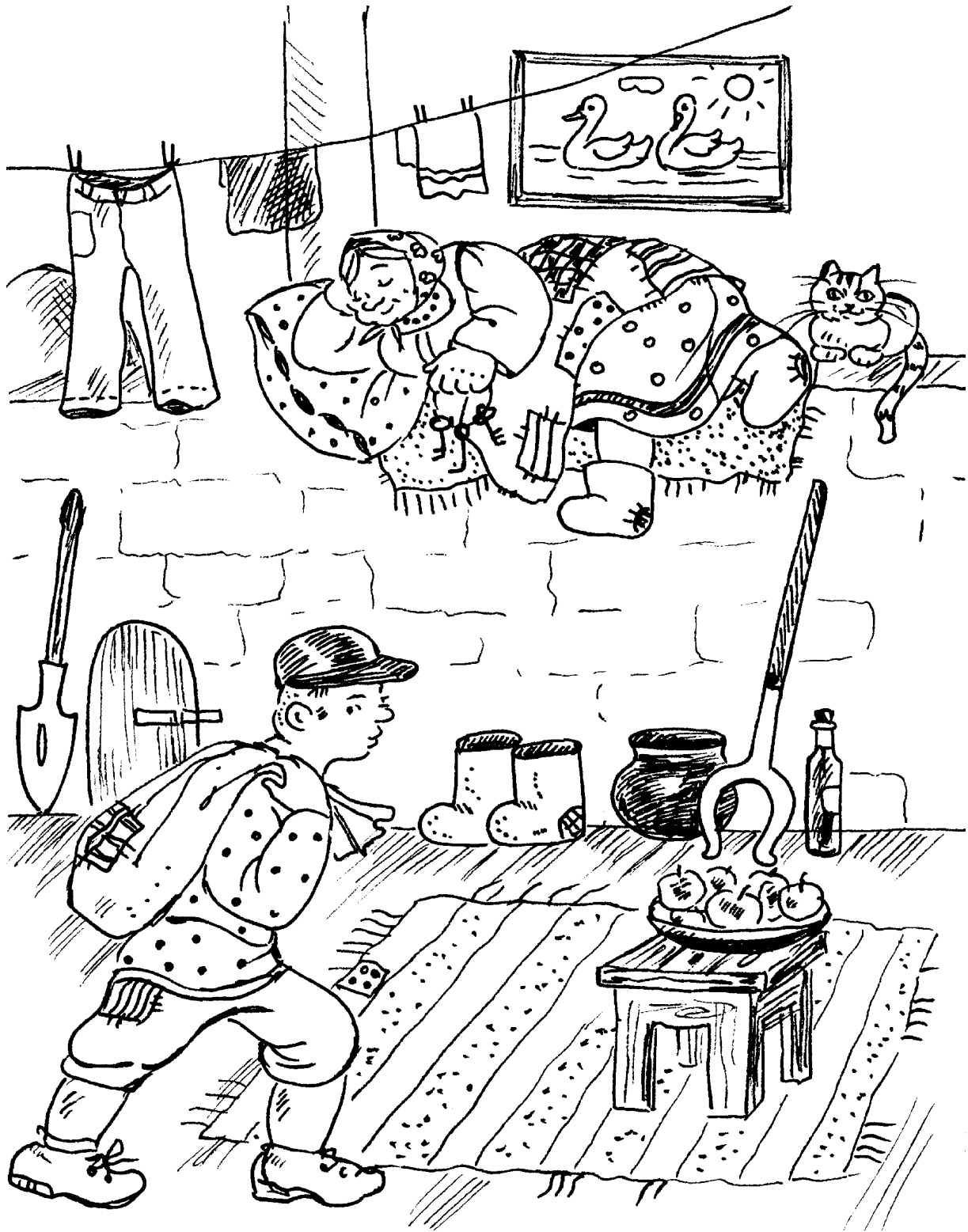



Игра «Найди одинаковые рюкзаки»

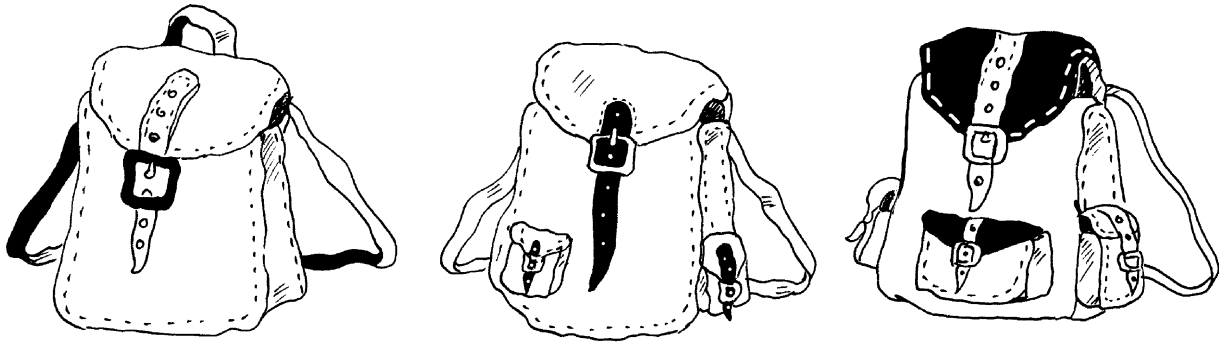
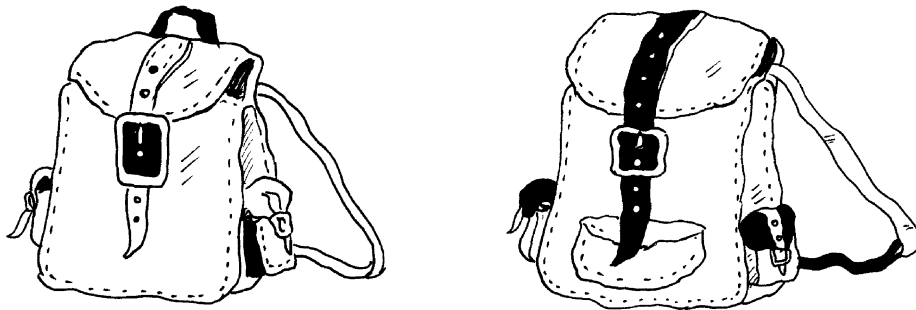
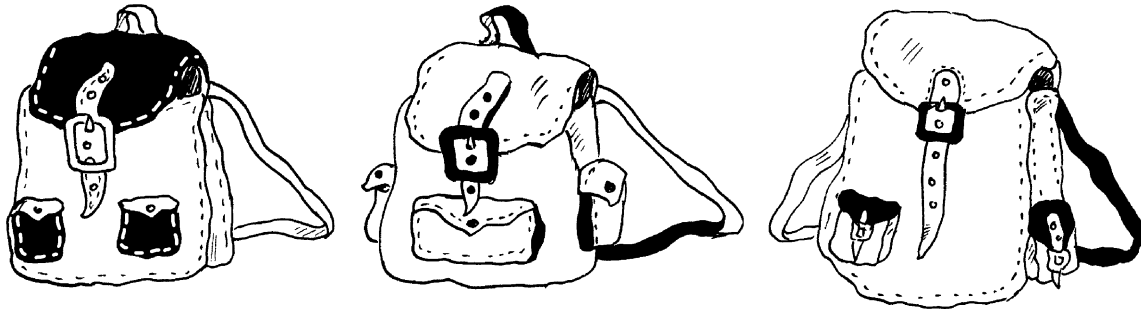
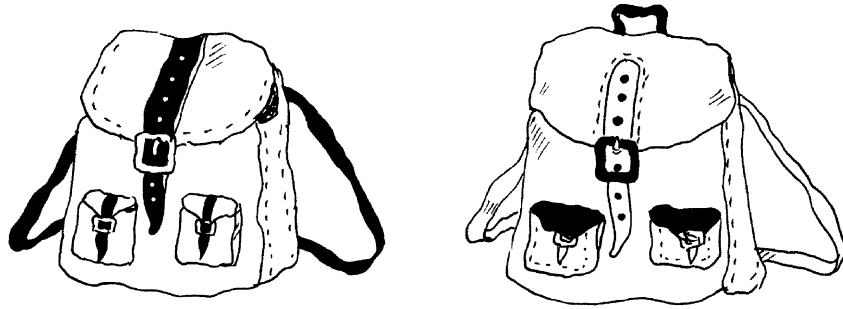

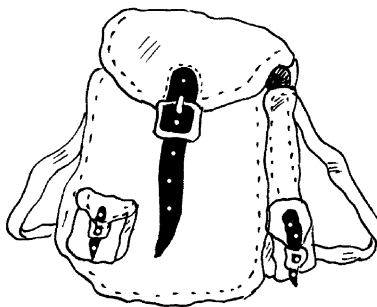
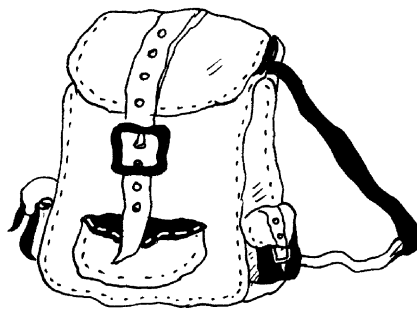
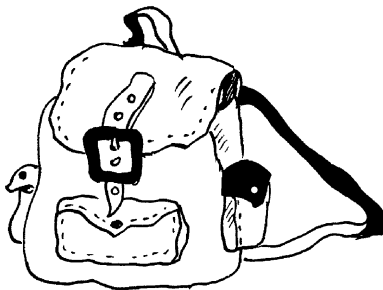
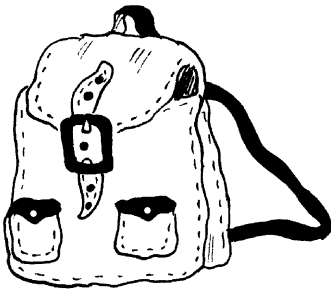

Игра «Найди отличия»

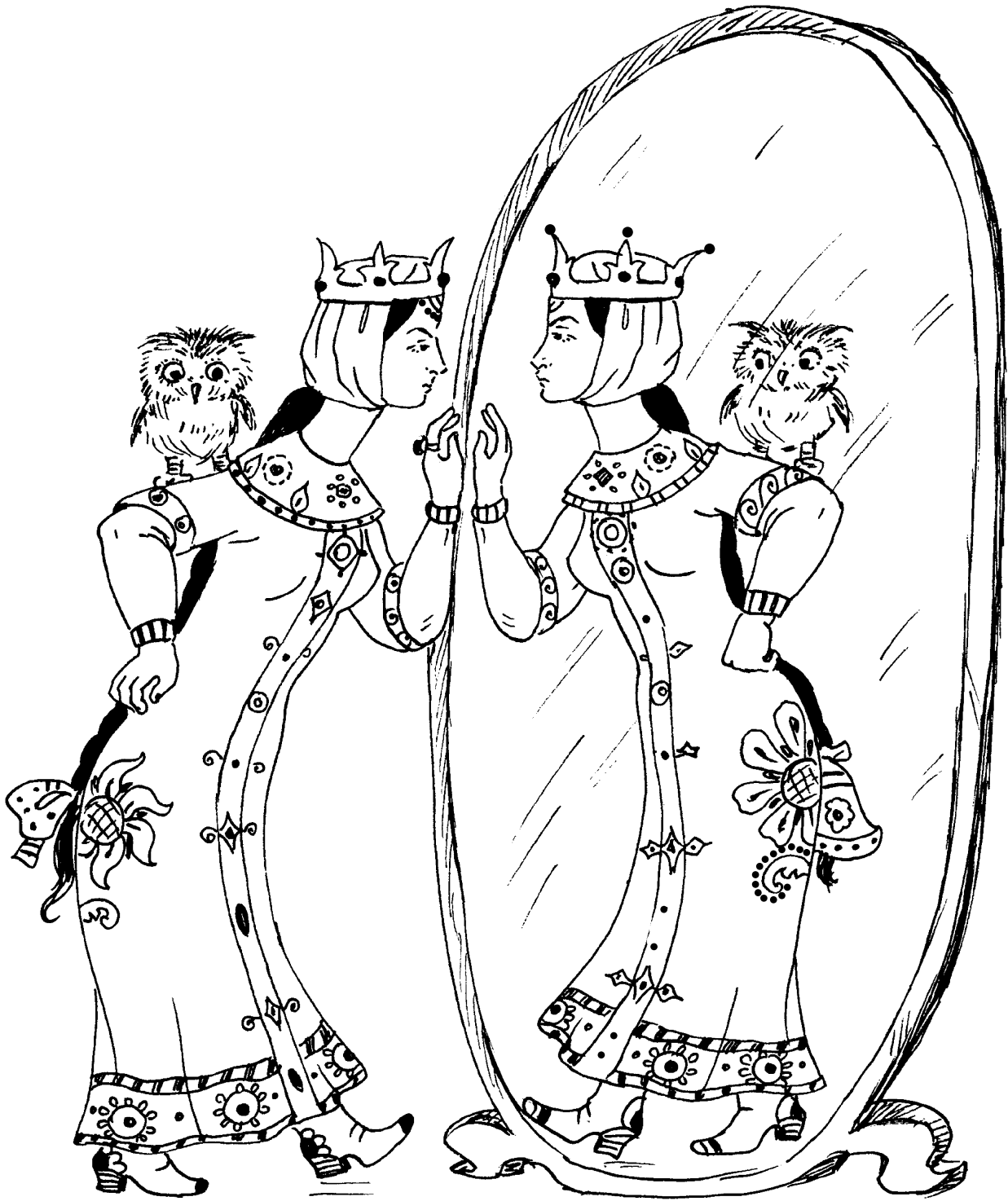

Игра «Найди пару»

Подбери блузки к юбкам.
Соедини линиями.

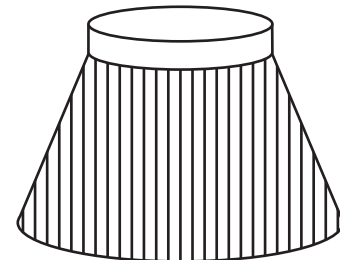
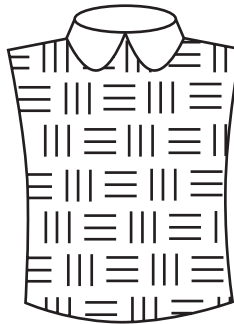
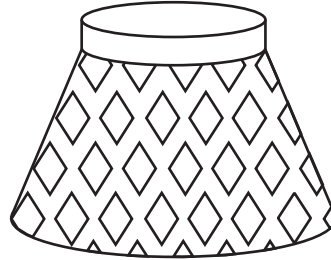
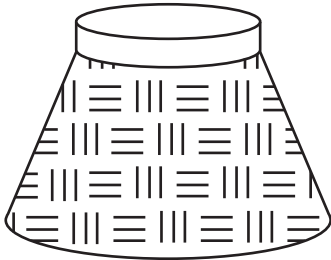

Расставь при помощи стрелок чайную посуду на стол, столовую — в шкаф, кухонную — на плиту.

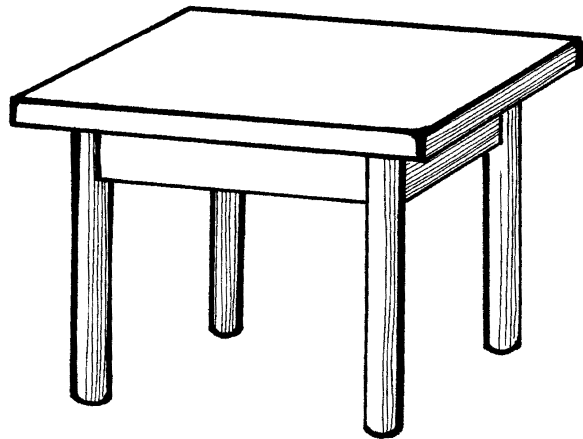
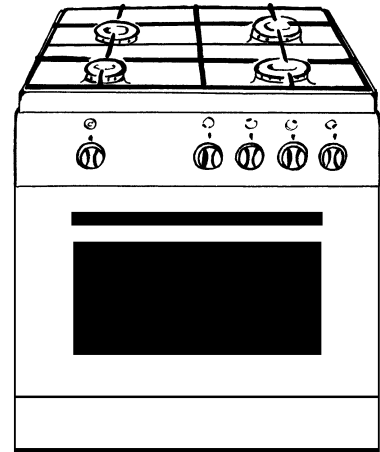
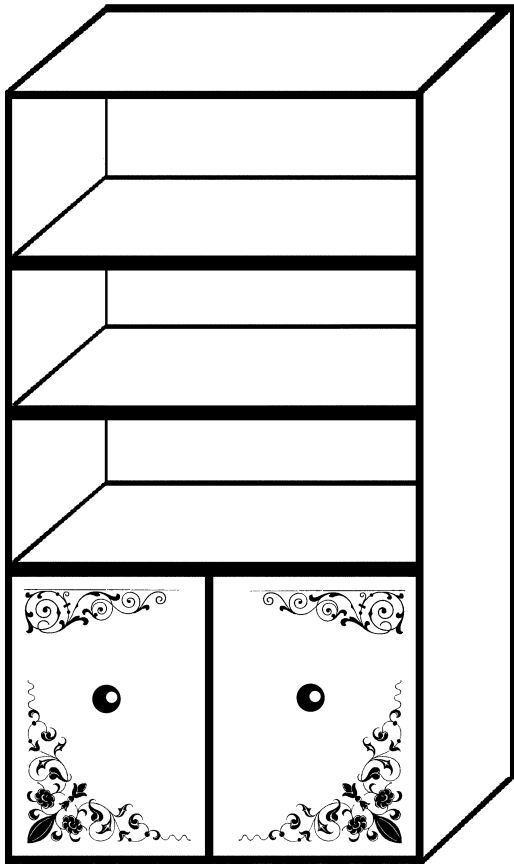
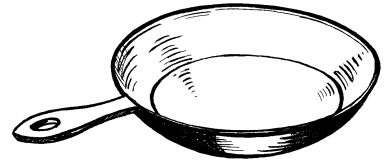
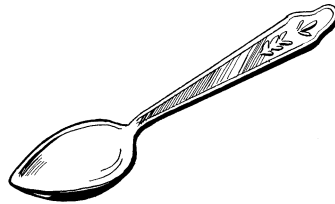
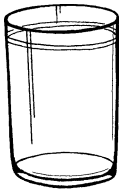
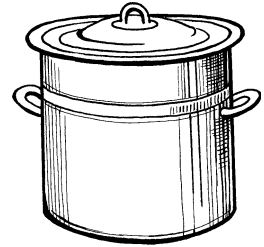
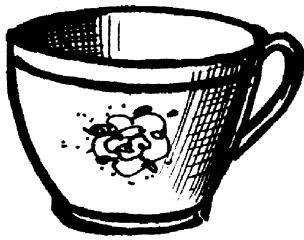

Игры и упражнения для узнавания
контурных, силуэтных, точечных
изображений предметов

Игра «Угадай, чья тень»



Игра «Найди тень Буратино»

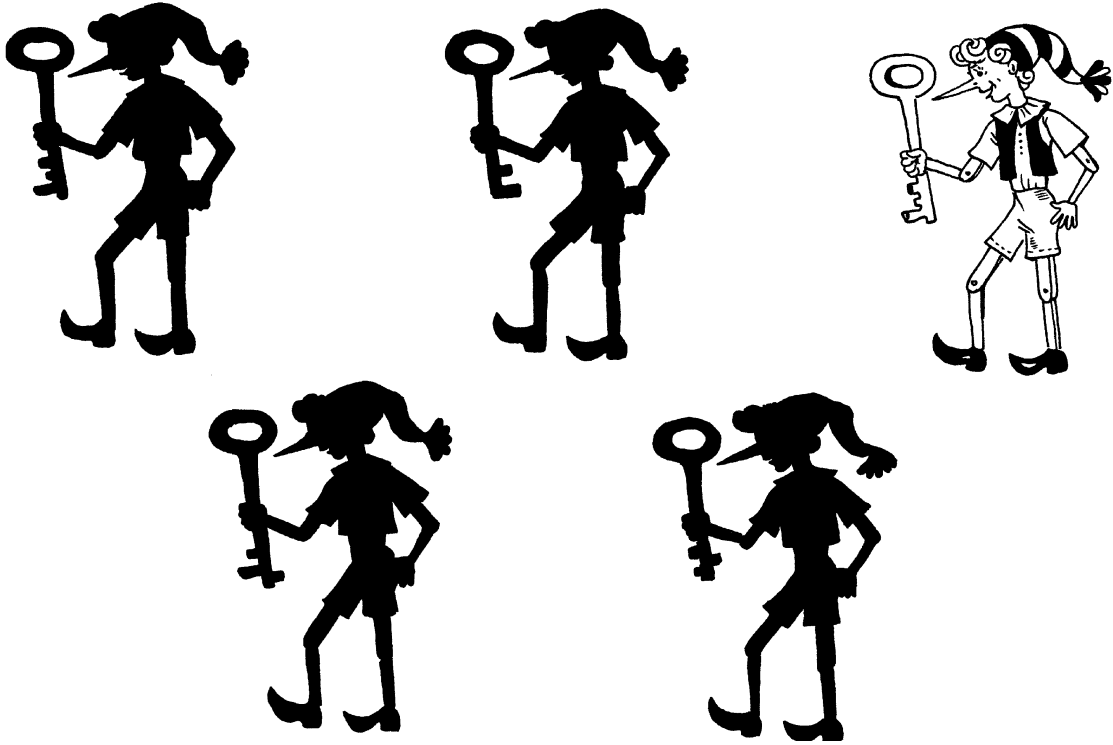

Игра «Найди тень Чиполлино»

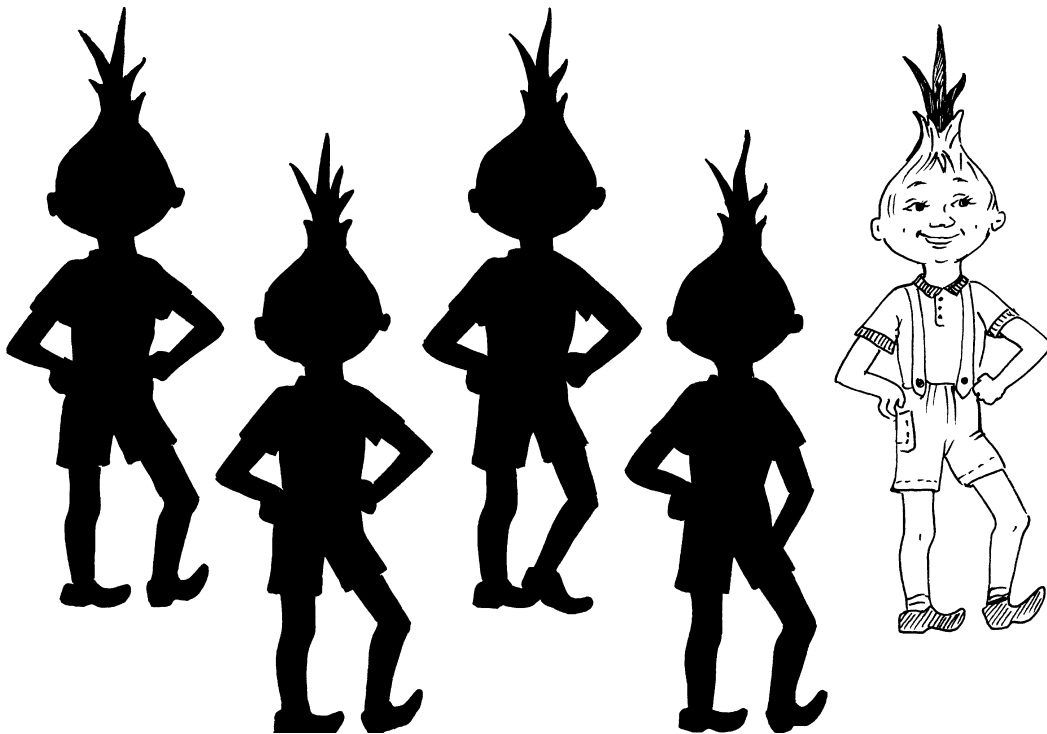

Игра «Что забыл нарисовать художник?»

Чего не хватает на каждом из рисунков?

Дорисуй и раскрась картинки.

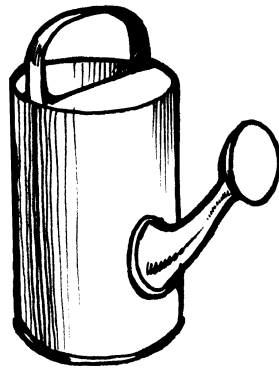
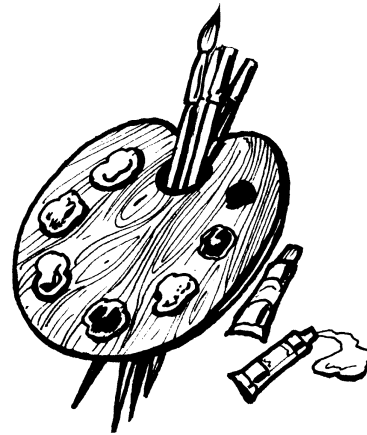
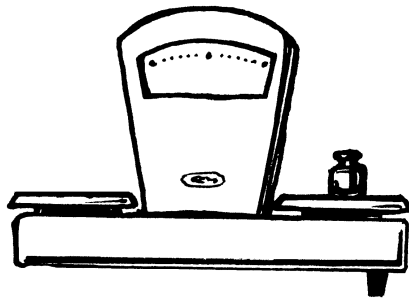

Дорисуй и раскрась картинки.

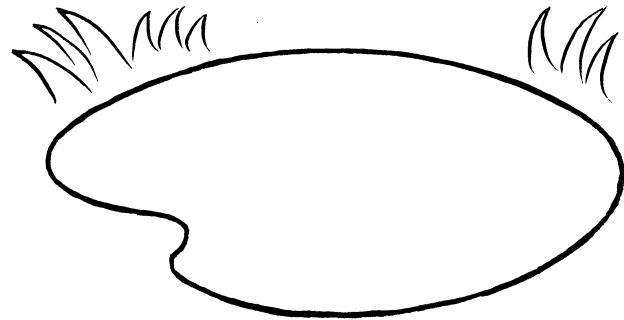
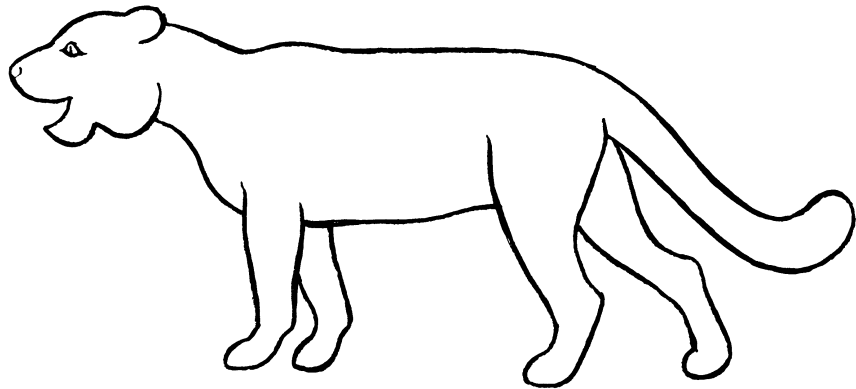
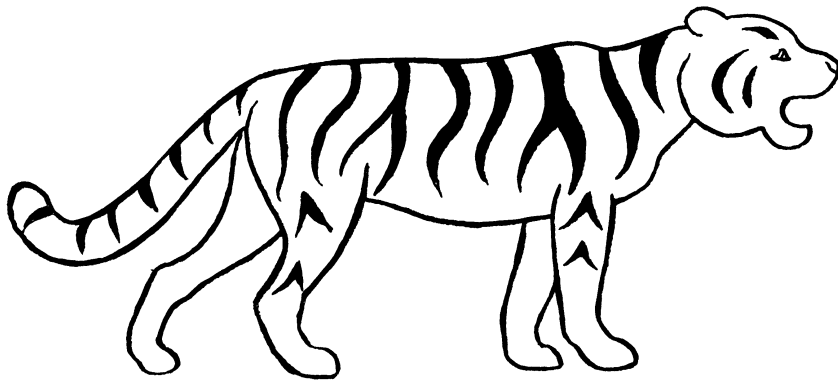

Игра «Недорисованные предметы»

Дорисуй половинку рисунка по точкам.

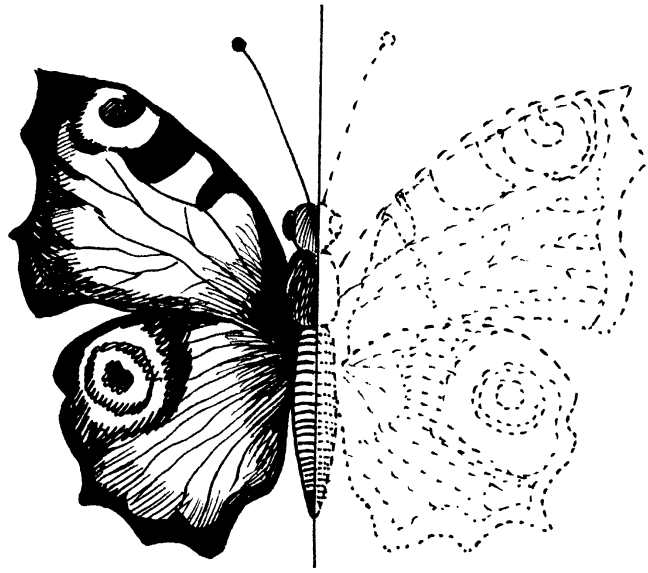
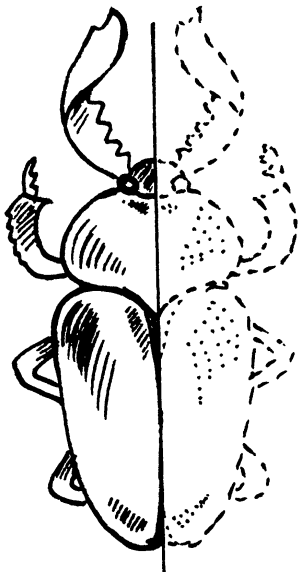
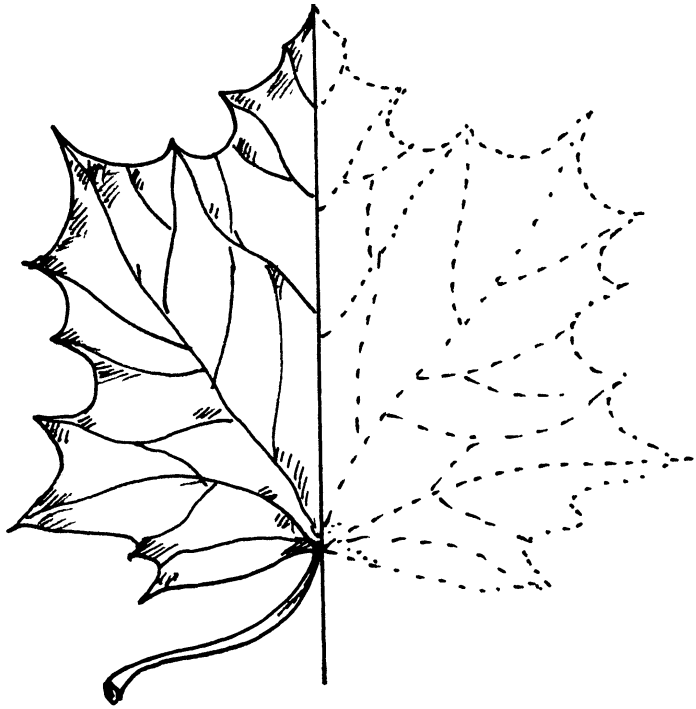
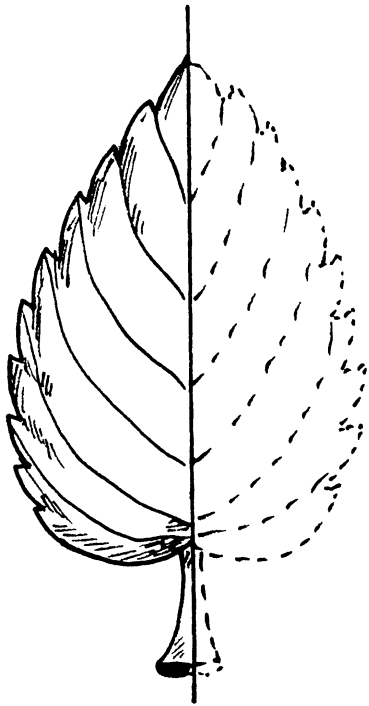

Дорисуй по клеткам точно такую же
половину рисунка.

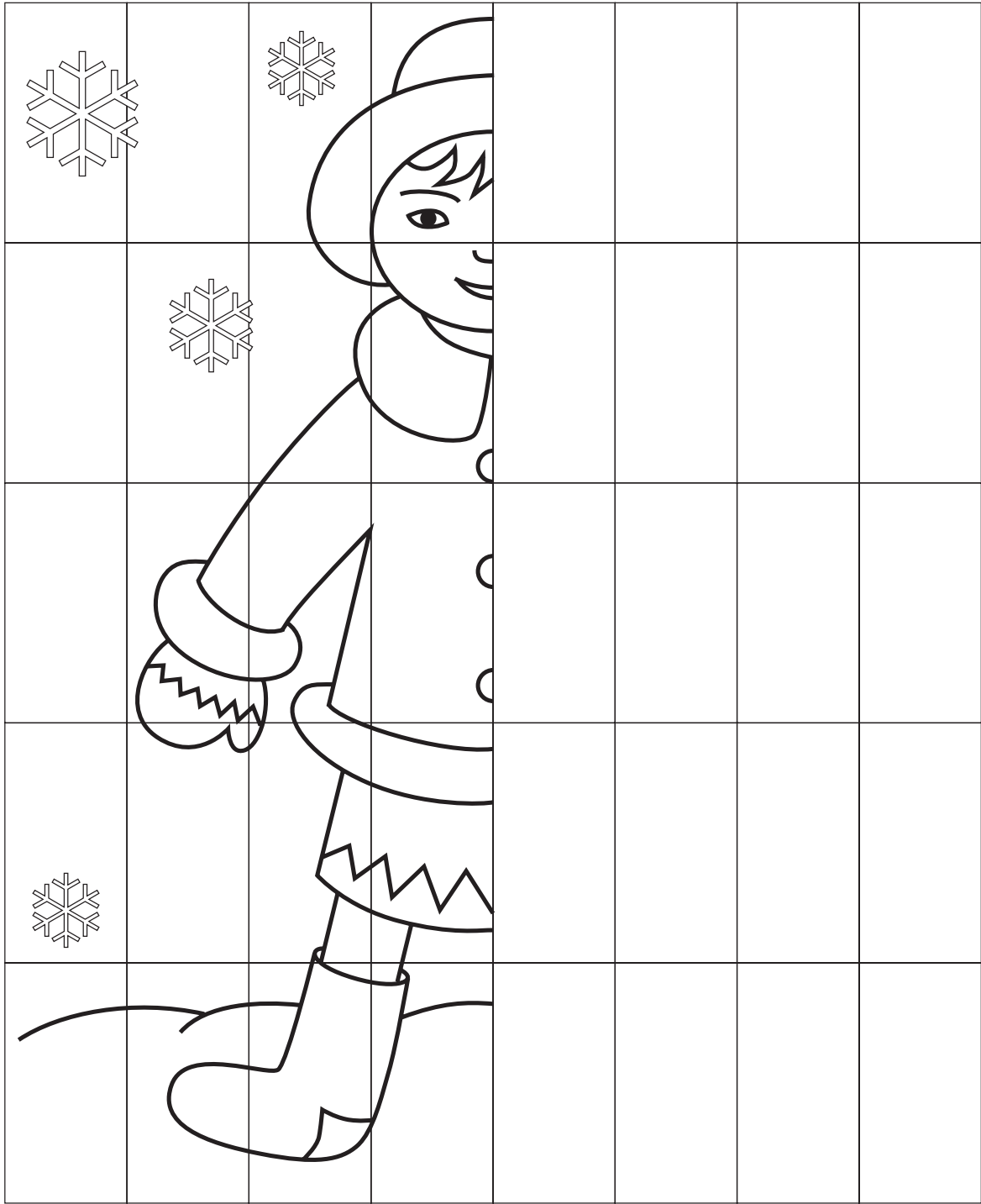

Игры и упражнения для отслеживания
взором наложенных линий, узнавание
наложенных изображений

Игра «Наложенные картинки»

Узнай предметы на картинке.

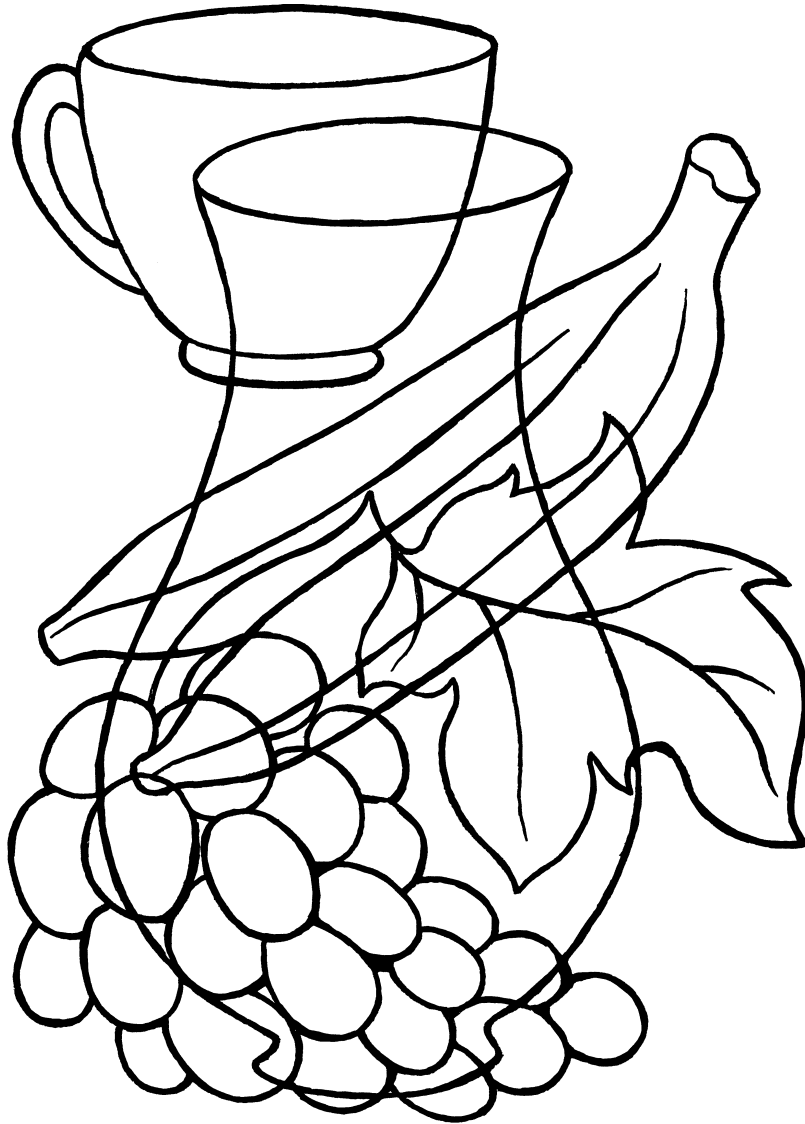

Узнай предметы на картинке.



Обведи только посуду разными
цветными карандашами.

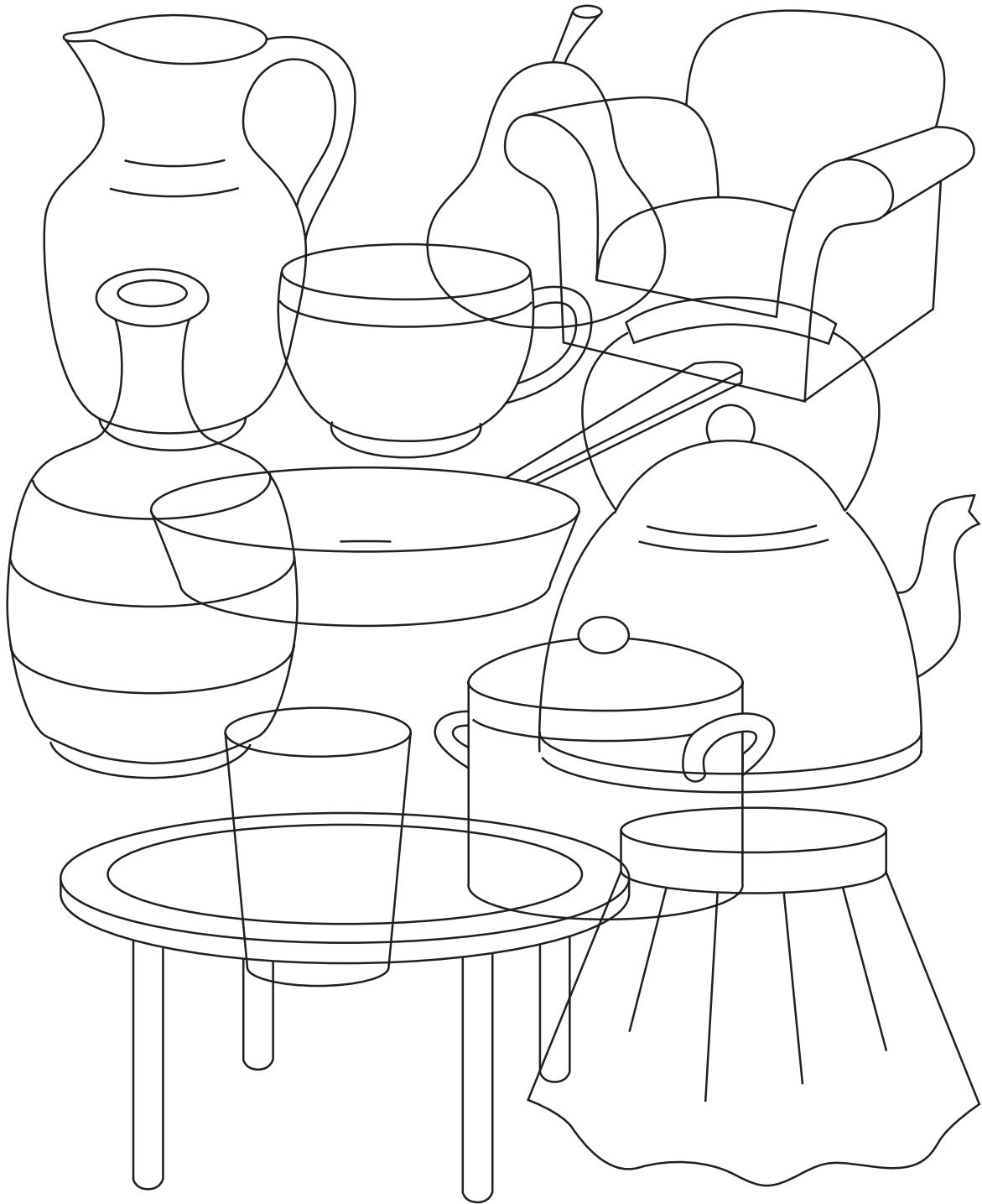

Контуры каких игрушек ты видишь на рисунке? Обведи их.

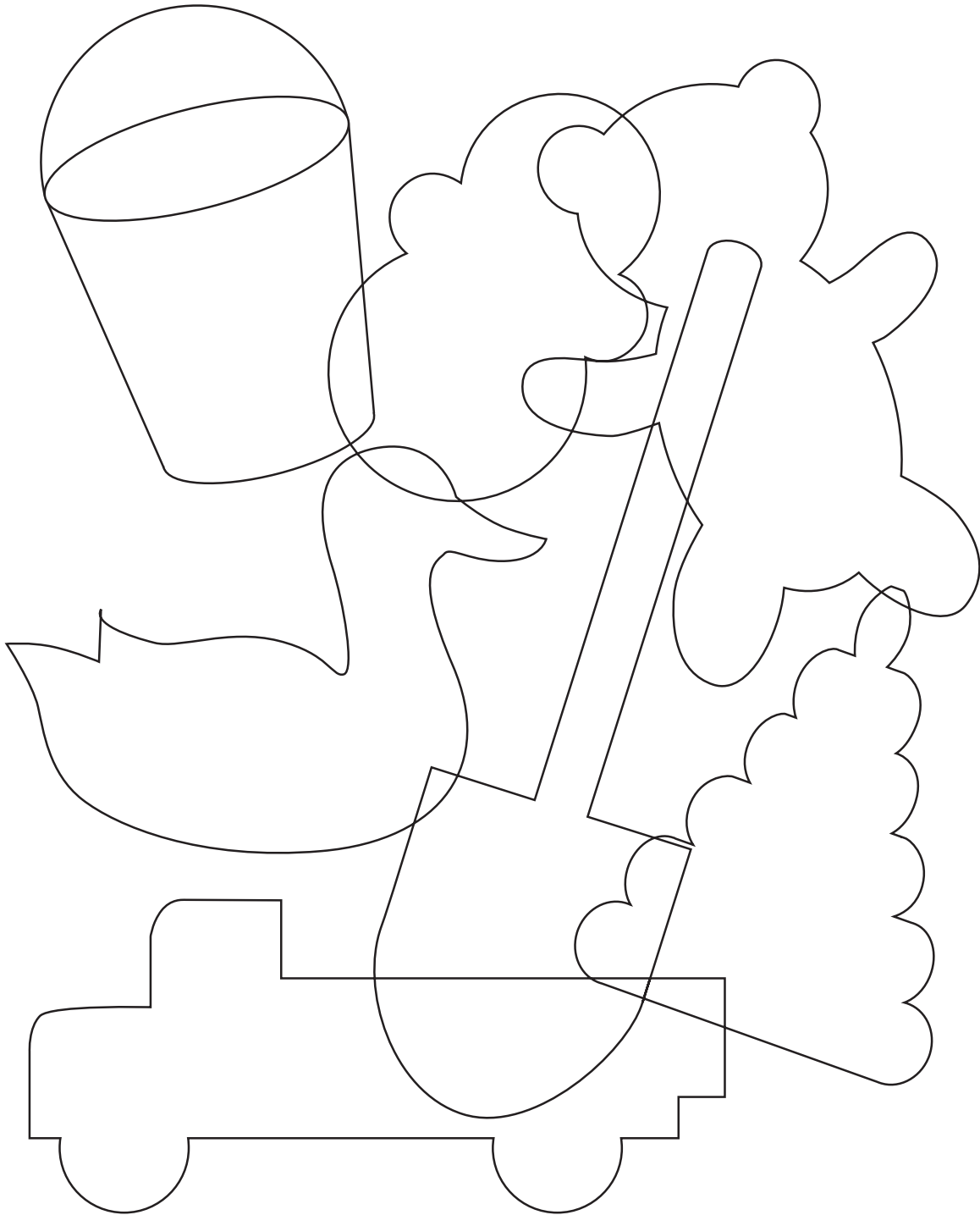

Игра «Так бывает или нет?»

Найди ошибки художника.



Игра «Так бывает или нет?»

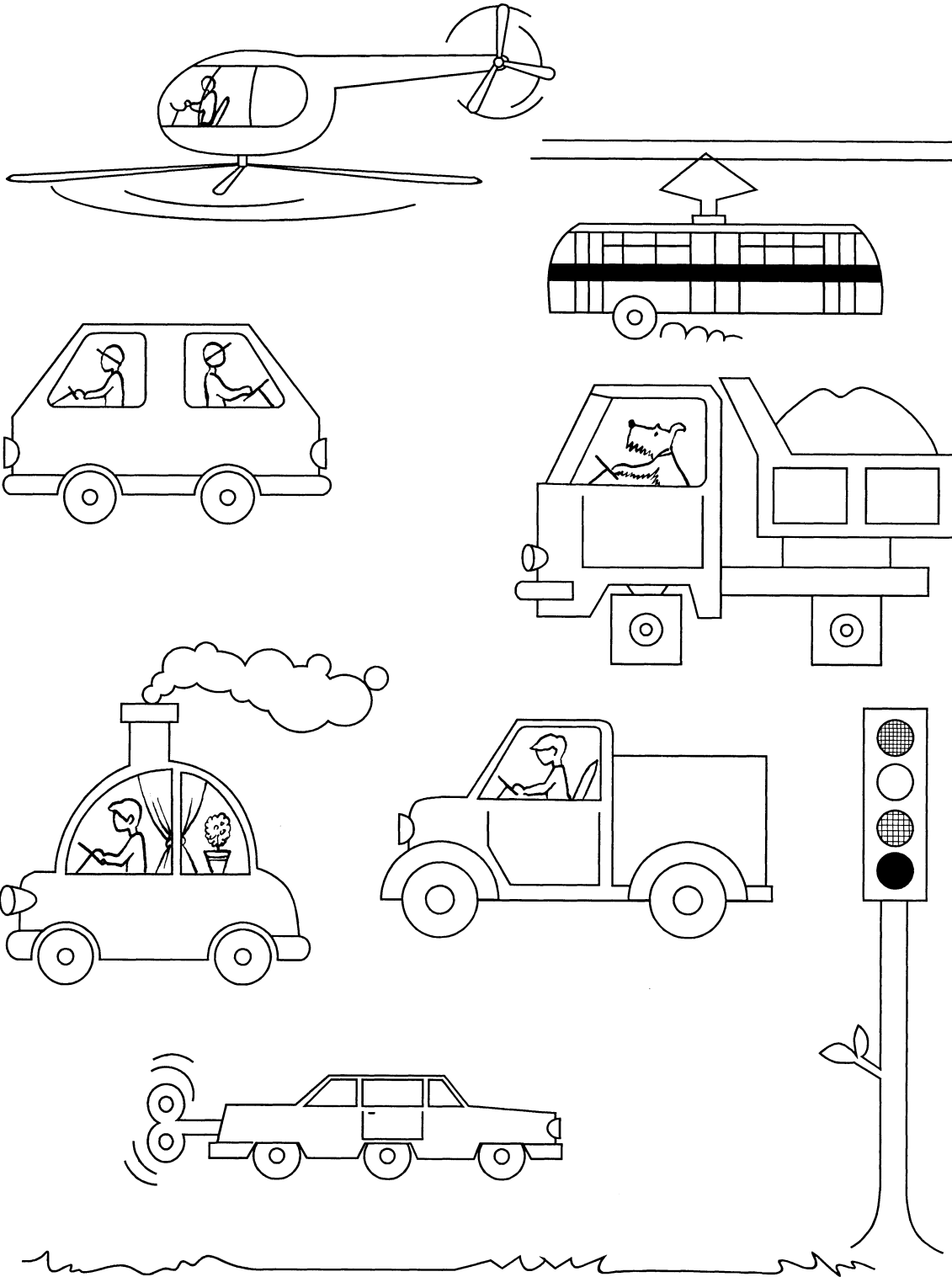

Игра «Что лишнее?»

Раскрась лишний предмет в каждой колонке.

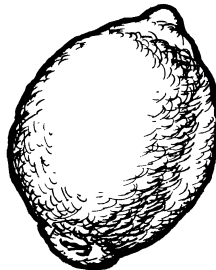
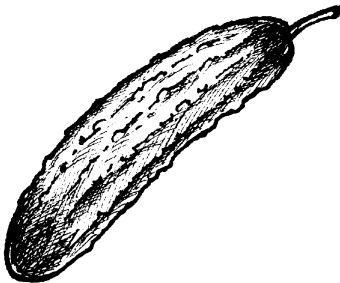
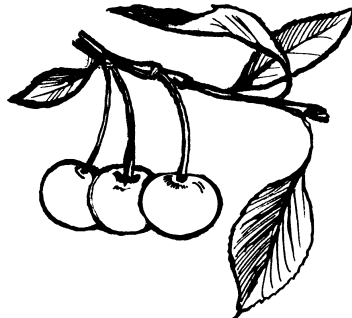
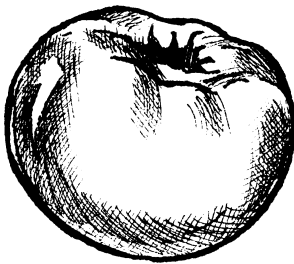
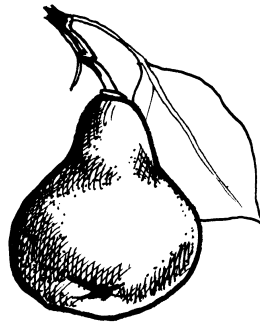
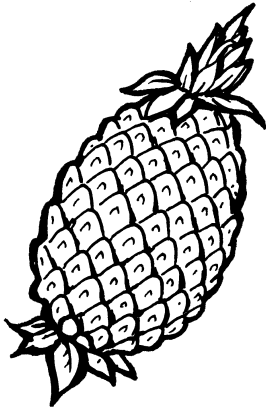
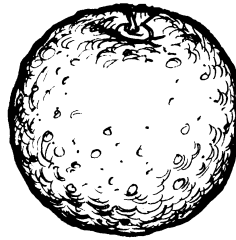
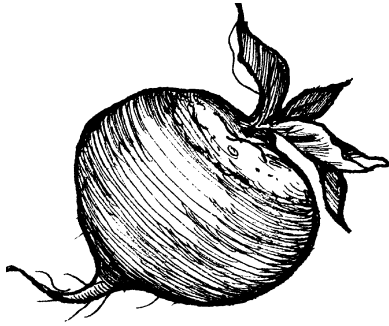

Игра «Что лишнее?»

Найди в каждой группе лишний предмет. Объясни, почему он не подходит к остальным.

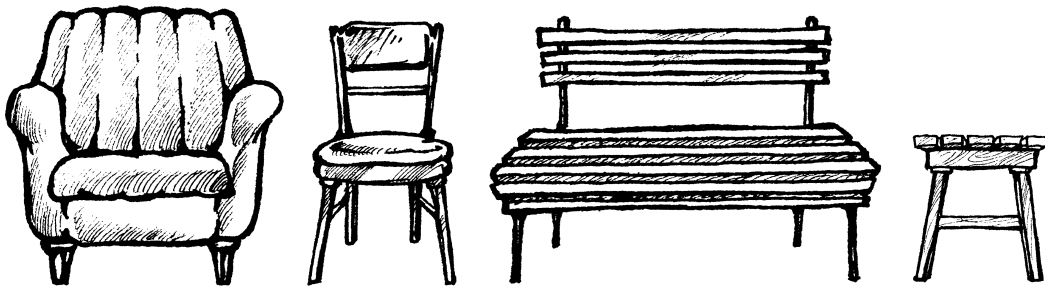
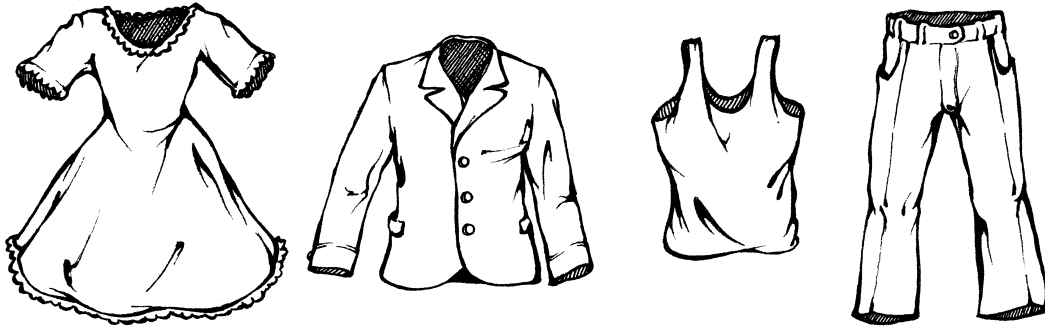
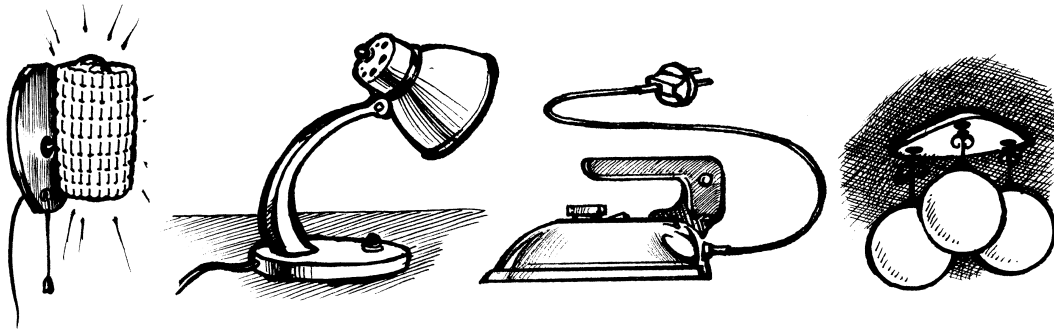
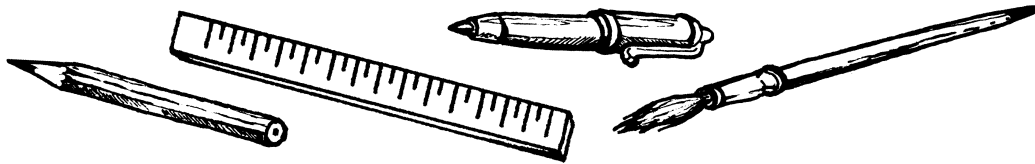

Упражнение «Наложенные буквы»

Прочитай наложенные буквы.

ИР

ЛС

Прочитай наложенные буквы.

ФЖ

ТБ

Прочитай наложенные буквы.

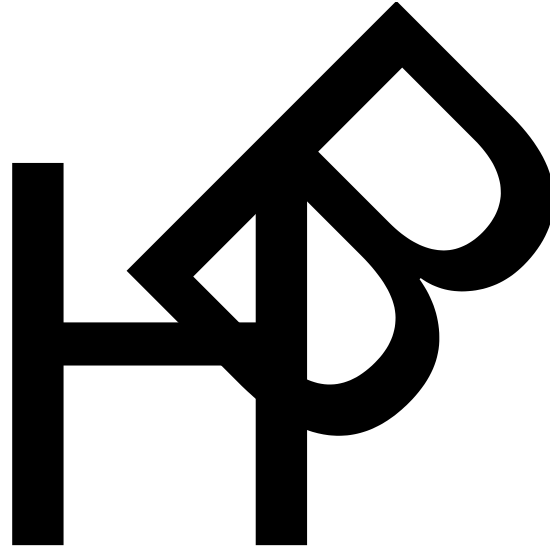

Упражнение «Узнай букву»

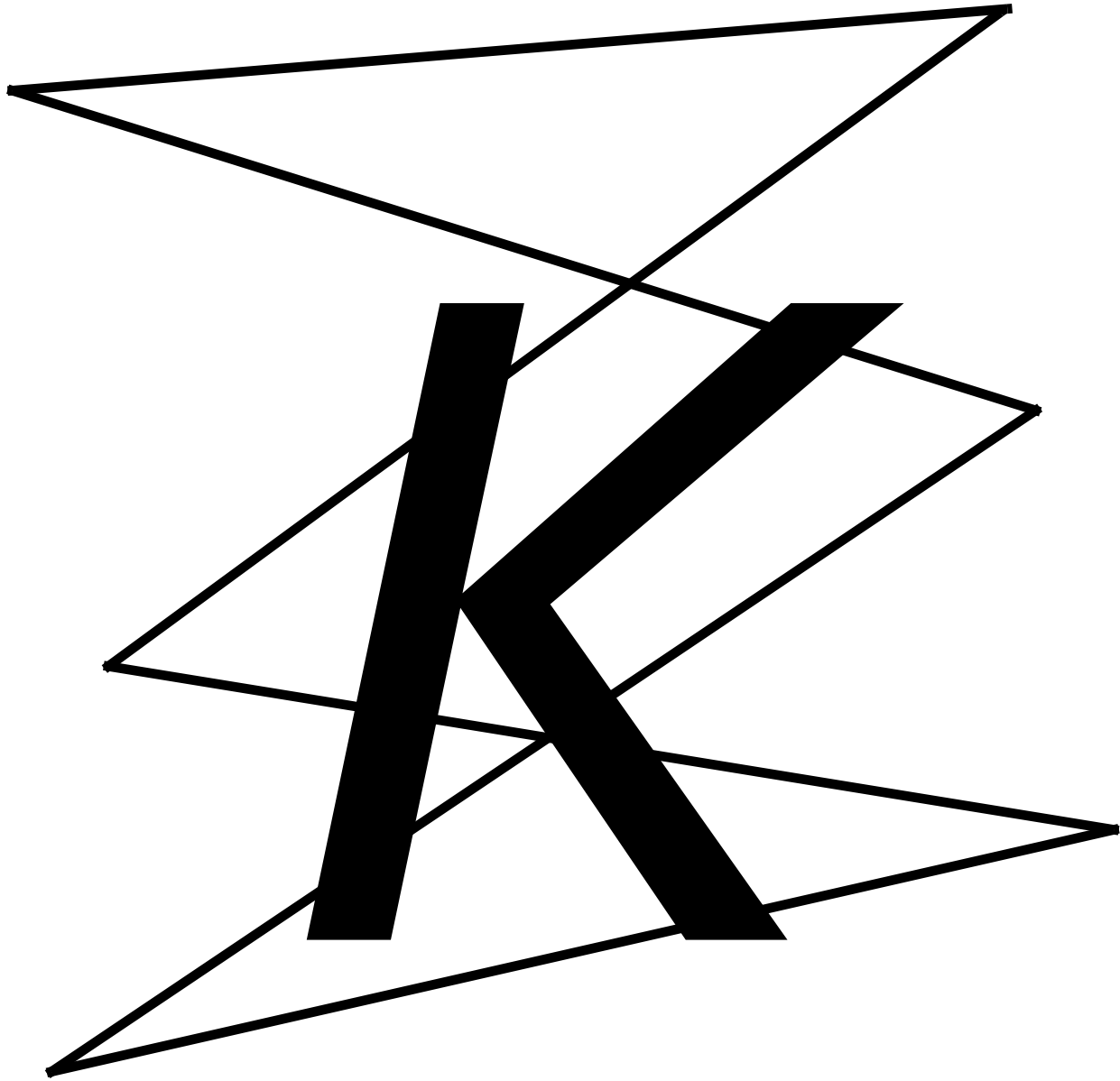

Узнай букву.

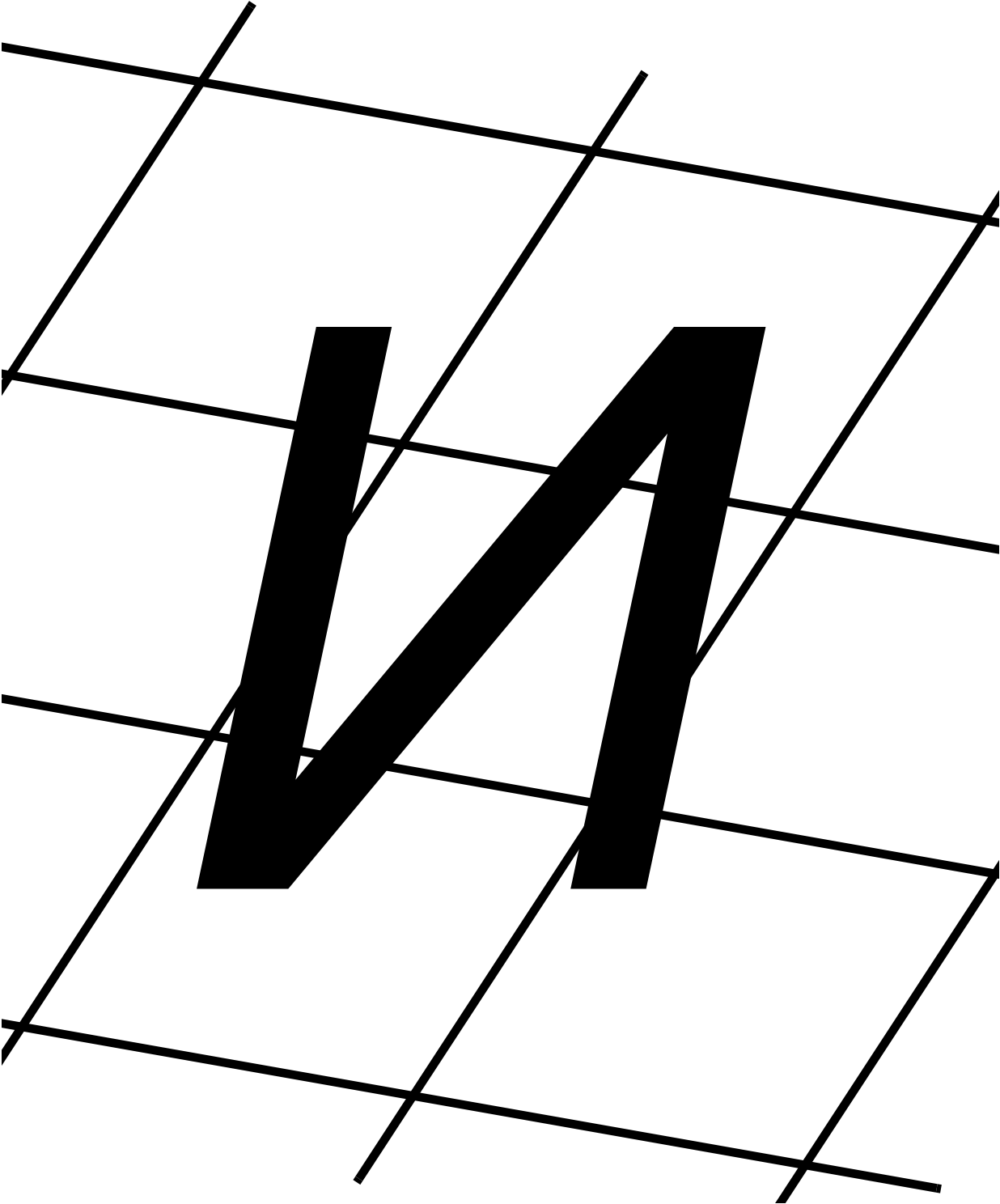

Узнай букву.

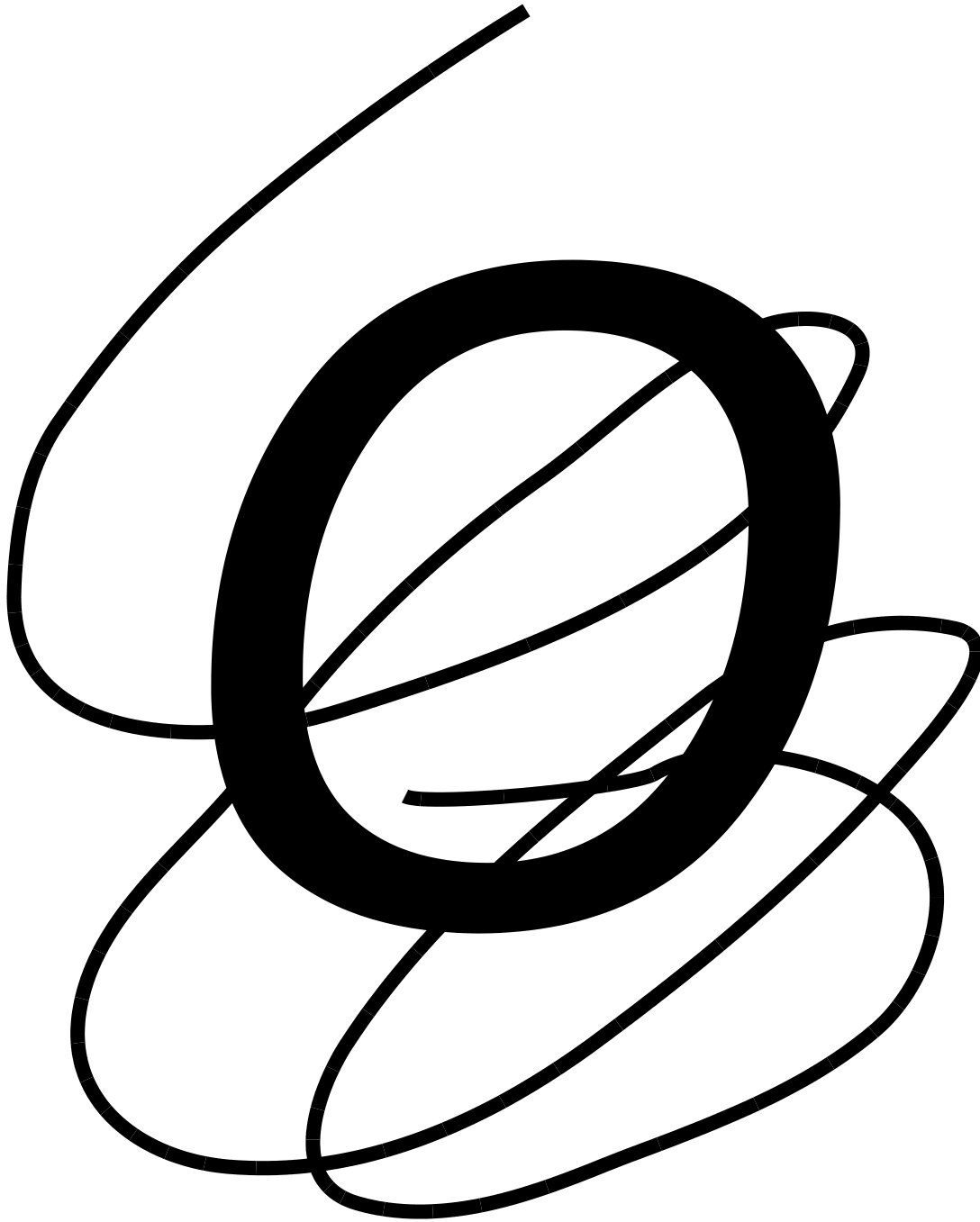

Узнай букву.

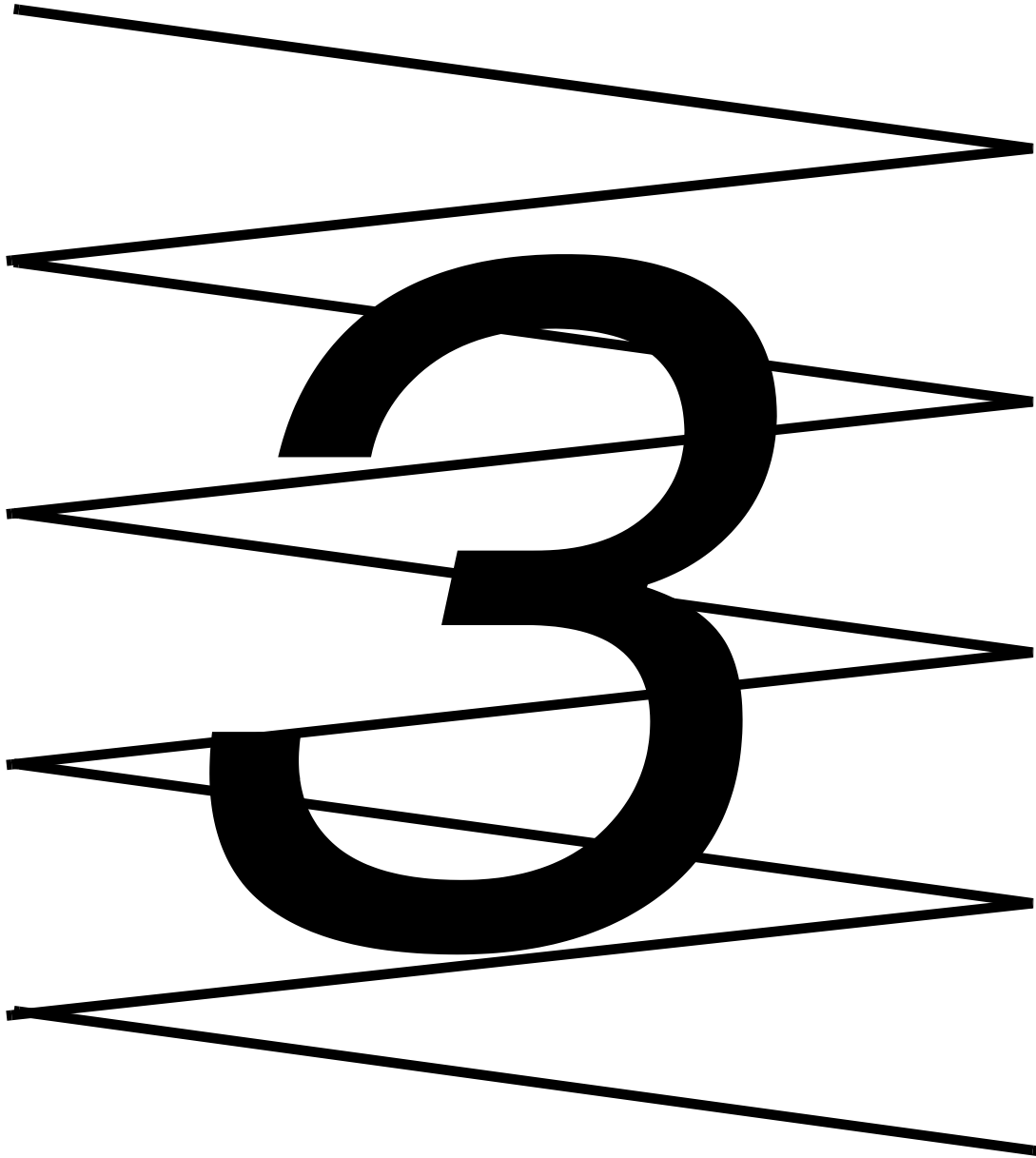

Игры и упражнения на преобразование
фигур, букв

Упражнение «Прочитай слова»

БУЛКА

СТОЛ

АИС

СТВОЛ

ИСКРА

Прочитай слова.

ПРИБИИ

ПОКА

ПОВ

БЕКА

ОПРУ

Упражнение «Назови буквы»

Е С Р В

С В Р Е

Р В С Е



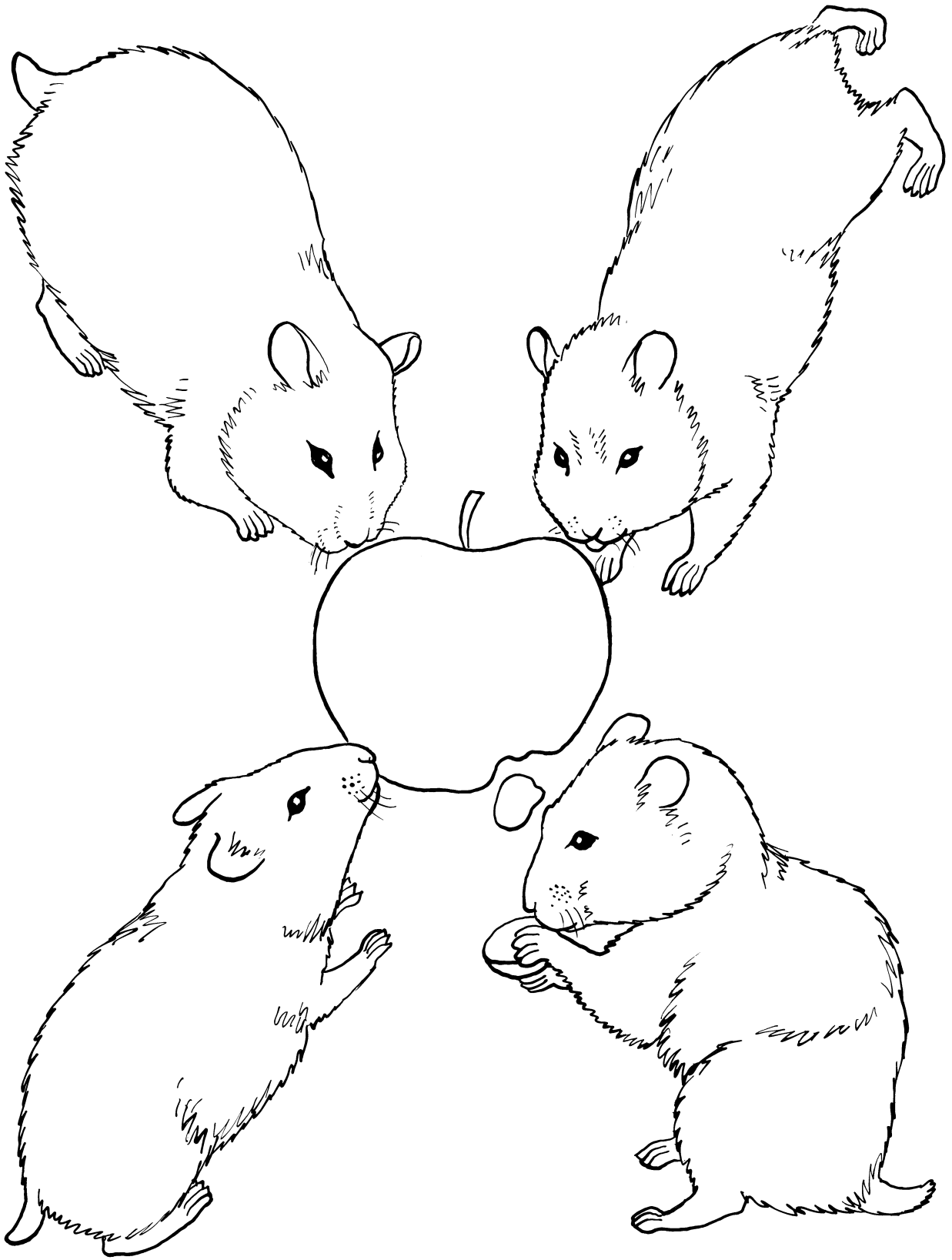

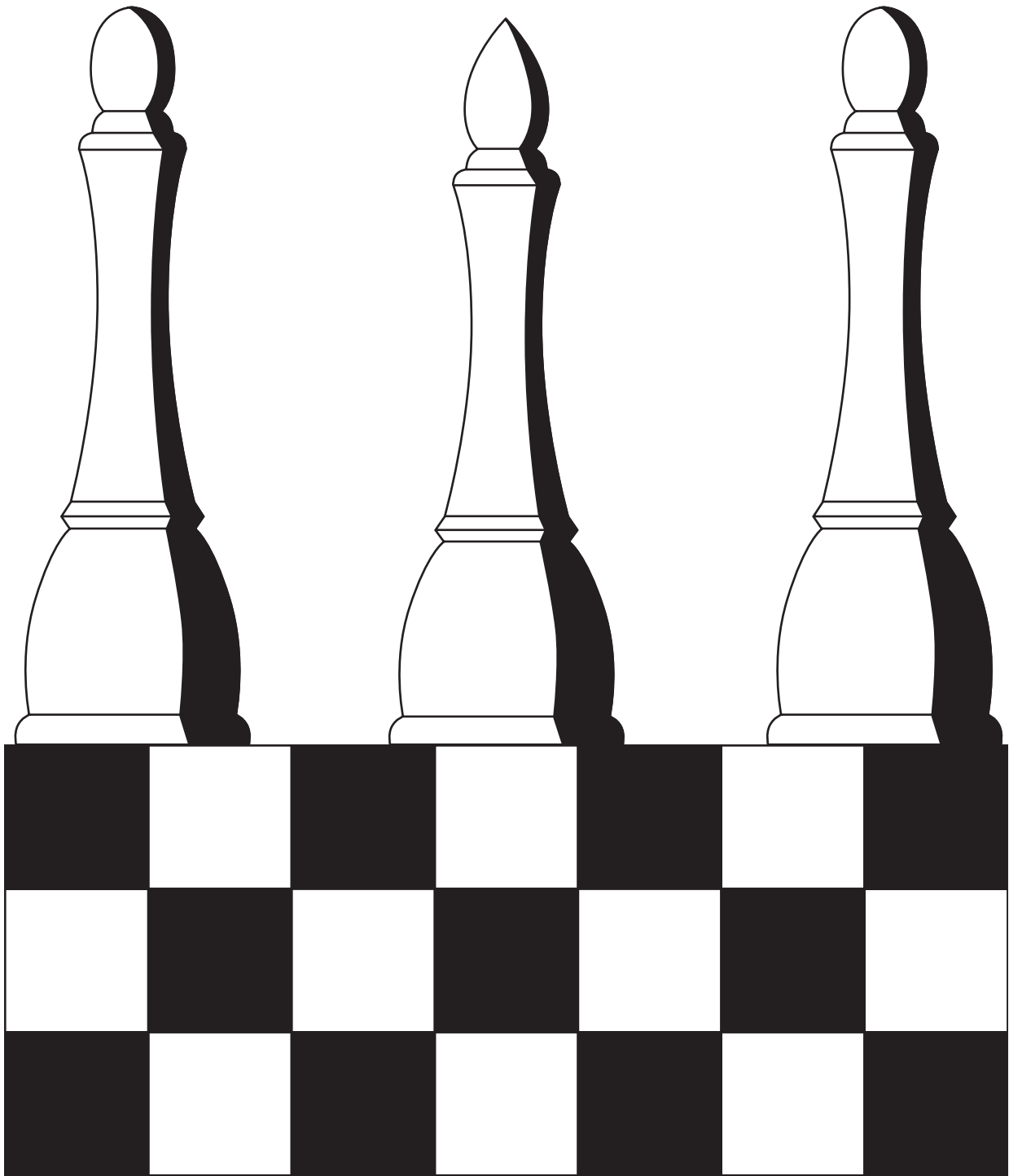

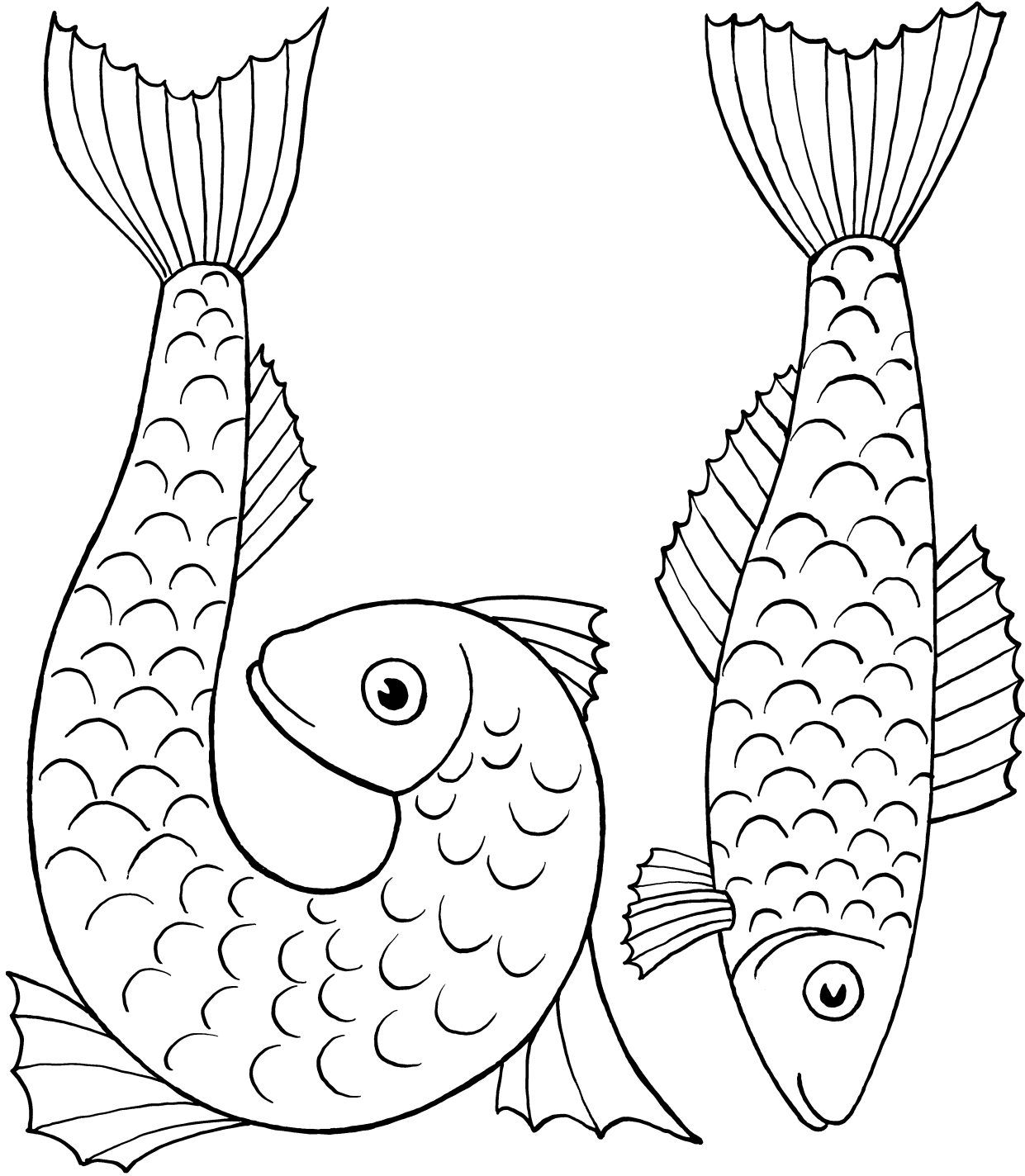

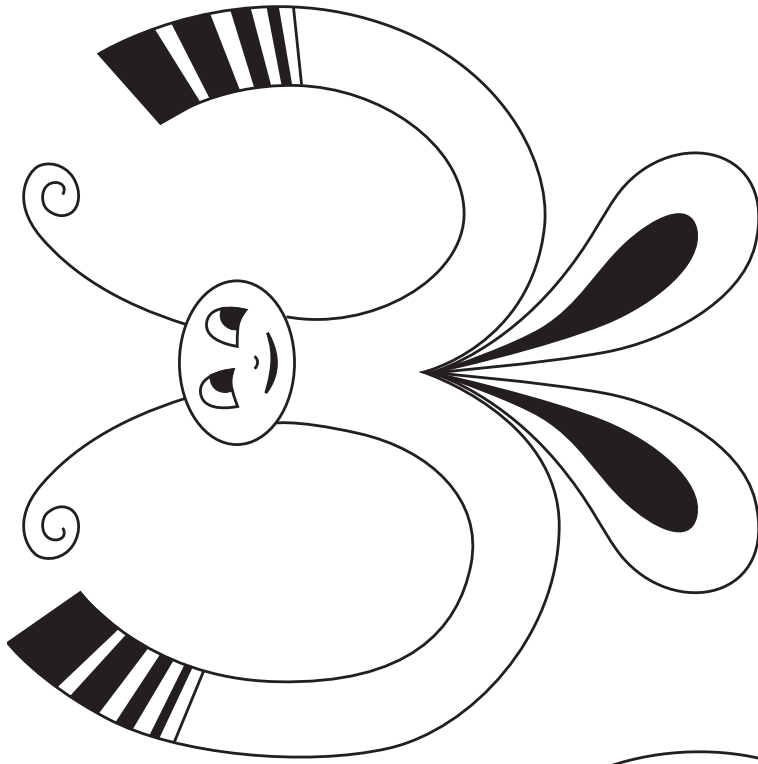

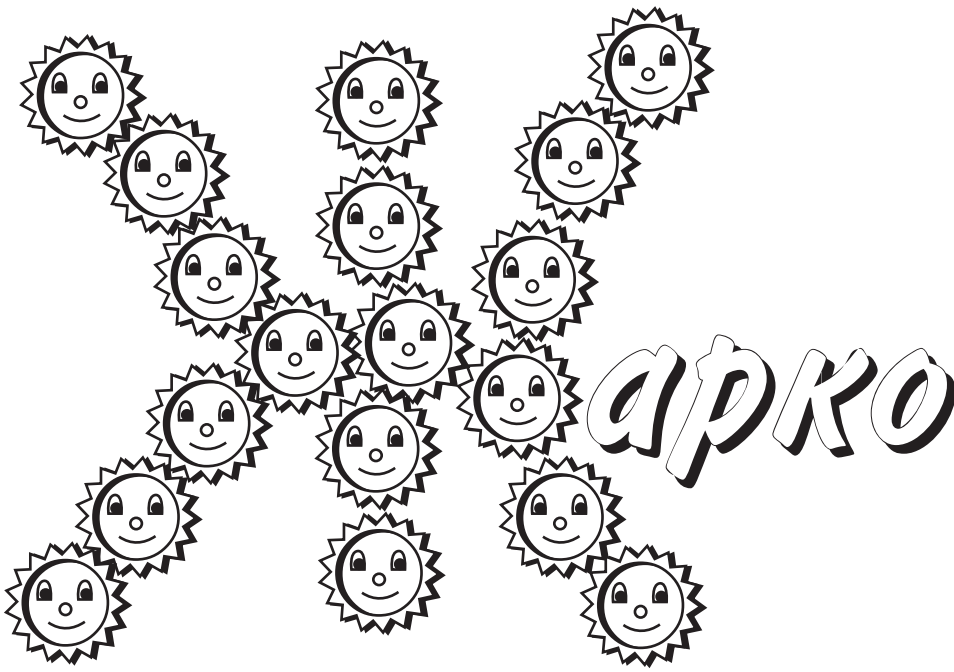

.....
: *Игры и упражнения для определения*
: *пространственных соотношений*
: *элементов букв, слов, цифр*
:

**Упражнение «Прочитай
«откусанные» буквы, слова»**

Добавь недостающую часть,
чтобы получилась буква.

Г	А	Д
С	Ц	У
У	Г	І
Е	Ш	

Упражнение «Дорисуй недостающие элементы букв» Назови эти буквы.

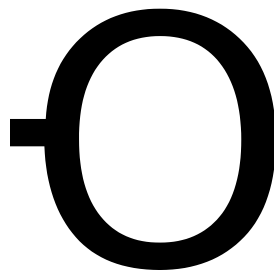
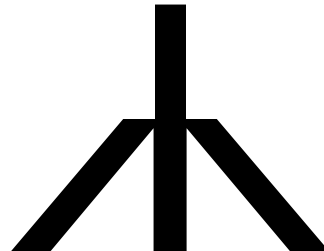
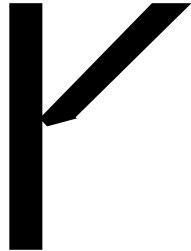
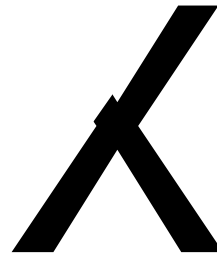

Назови букву.

Л Д л

Ю

У

А

Игра «Куча мала»

Прочитай слова.

РАСЦВЕТЕНИЕ

ЛОПАТА

ГЕРОЙ

АВТОБУС

ПАЛЫТО

КОСМОС

ЖИВОТНОЕ

ЗАПАД

НОЯБРЬ

ОЗЮЛГЕВ

ОСМЕНЬ

ДЕВОЧКА

СЕНТЯБРЬ

ВЕСНА

МАШИНА

ДЕРЕВНЯ

**НИМАЙН
ЗАВТРАК**

СКОРО

ГОРОХ

**АШТЕКА
ТОВАРИЩ**

**ПАМ'ЯТИНЬ
РОДИНА**

ПШЕНИЦА

МАШИНА

РУССКИЙ

АДЖЕЦТО

**КОМБІАВТО
ВОДИТЕЛЬ**

САХАР



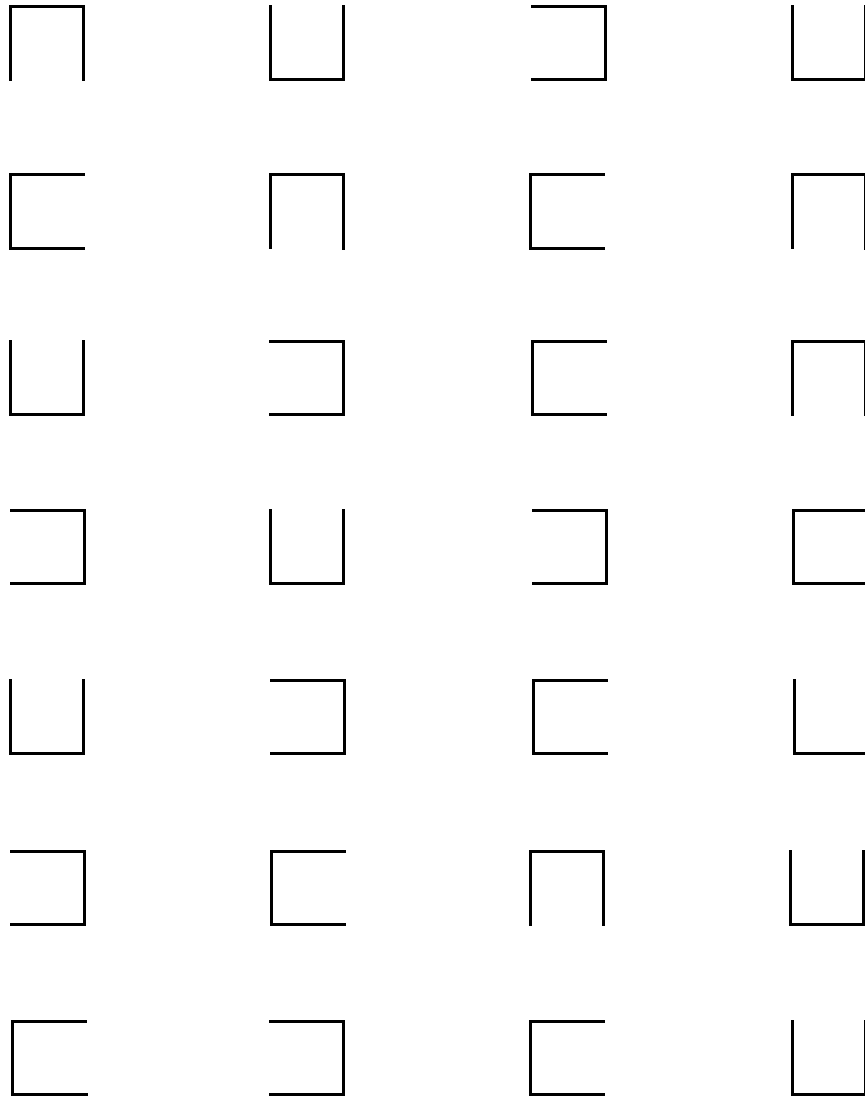
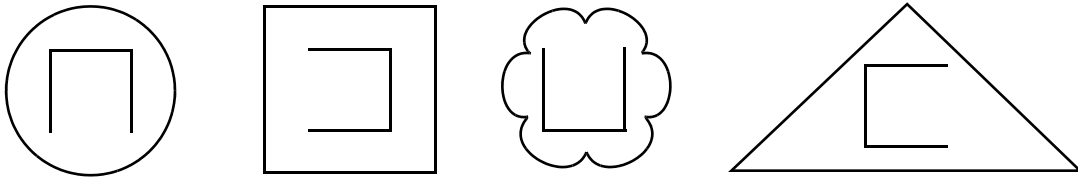

**БАТЮН
ЛИШИЙ**

































































































































































































































Упражнение «Выполни задание по образцу»



Упражнение «Вычеркни фигурки по образцу»

Упражнение «Вычеркни фигурки по образцу»

Образцы:    

Упражнение «Выполни задание по образцу»

+	v	C	γ	⊙	○	w
.	-	~	=	..	§	∪

+	C	γ	⊙	v	w	v	+	○

C	+	⊙	γ	C	○	+	v	γ

v	○	w	+	⊙	γ	C	v	+

Упражнение «Выполни задание по образцу»

Е ○	П —	У =	С ●	Р ∨
--------	--------	--------	--------	--------

Е	П	С	Р	У	С
У	Е	Р	П	С	Е
Р	У	С	Р	Е	П
У	Р	С	Е	У	Р
П	С	П	Р	Е	У
Е	П	У	Е	С	Р
П	Е	У	У	Е	П
Р	С	У	Е	С	Р
П	Е	С	Р	Е	У
С	П	С	П	Р	Е
С	П	С	Е	У	П

Упражнение «Обведи пары цифр, которые в сумме составляют десять»

1	2	3	4	6	4
2	1	8	2	4	3
9	1	2	5	5	3
9	2	7	3	4	2
8	2	9	6	3	7
1	2	1	9	5	2
4	6	7	1	5	2
6	2	3	4	7	2
5	3	4	9	1	8
2	1	6	3	7	5
4	7	3	4	6	5
6	4	2	7	4	3
5	1	6	3	7	2

Упражнение «Расставь значки в соответствии с образцом»

+	V	Λ	N	И	⊗	⊠	≈
.	—		○	+	☾	3	□

V	И	+	V	N	+	⊗	≈	Λ

+	V	⊠	N	И	Λ	+	≈	V

N	⊠	И	V	⊗	≈	+	Λ	⊗

Упражнение «Подчеркни согласные буквы, а гласные обведи кружком»

В	Н	О	У	Р
Н	К	Л	М	А
Ю	Б	З	И	Е
Г	Д	Э	Й	Я
Ш	Ч	Ж	П	С
Т	Ю	Х	Щ	Ц
А	У	Б	В	О
Ё	З	Л	Н	М
В	Я	И	Ч	К
П	Ш	Х	У	Л
Х	Э	Ц	Ы	И
Р	М	Е	А	Р
Л	Н	О	Ю	В
А	Д	Г	Ё	Ы
Ж	Н	Щ	Б	У
К	О	П		

Упражнение «Найди все слова в строчках»

АМКЕЮМЯЧКТРУФЭ
ЭМКБЯСОКФЮНТАП
ЛТАОШЪСВПЕНАЛИБ
ЩЭРНШАРЛФЦОУТЭ
ИОЗУАБШУБАРФКБ
ОРВГЁЖКНТСОМРКП
ДЕЛМТБСУШПБУКВАО
УБОНКРУКАФСЧМШК
НУЮВЕТЕРЛТЯПУВ
СЛСНЕГЧИЩЫСАДРНО
БЪЧМЯЗИМАЛШВБНФ
ОАЮМОЛОДЕЦТНЭМК

Упражнение «Буквы обведи кружком, цифры зачёркивай»

А	Н	Т	1	Ф
2	Б	Г	Д	5
Ю	Т	4	7	Я
Ю	К	6	Л	М
9	Р	Ш	6	Э
Н	Р	Т	3	В
О	7	Е	Ж	8
Я	Т	1	С	2
Ъ	И	4	П	Т
Д	5	Х	6	Н
М	У	В	9	Т
Ц	5	2	Р	Ю
7	Щ	Ь	9	К
А	Ы	4	3	Ц
Д	Х	1	Б	6
Т	Ю	Ш		

Упражнение «Расставь значки в соответствии с цифрами»

1	2	3	4	5	6	7	8
∨	△		○	□	∞	⊥	*

4	1	2	8	1	7	4	3	2

1	4	5	8	7	4	1	3	5

1	3	8	4	5	1	3

Упражнение «Выполни задание по образцу»

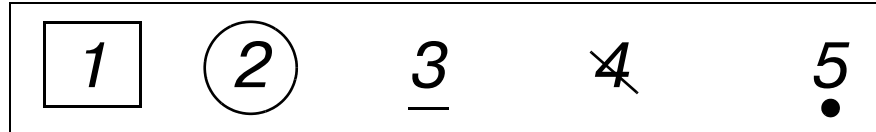

1	6	8	2	3	7	9
4	6	1	0	5	6	7
8	9	3	4	5	1	3
5	9	7	1	3	2	7
4	6	3	5	1	3	5
9	7	1	3	2	7	4
6	3	6	7	8	1	3
8	2	4	5	1	4	2
1	3	5	6	7	2	1
3	5	4	9	0	3	2
5	8	9	1	4	5	2

.....
: *Игры и упражнения*
: *для дифференциации кинетически*
: *и оптически сходных букв*
:

Буквы А–О

Упражнение «Найди все буквы а–о»

Обведи а — \triangle , о — \bigcirc .

я	о	а	д	ц	у	
	п	л	а	о		
о	т	о	щ	м	и	а

а	с	л	ш	д	т	о
э	о	ч	ц	а	м	г
л	у	а	о	п	н	

Упражнение «Нарисуй две буквы-сестрички о–а»

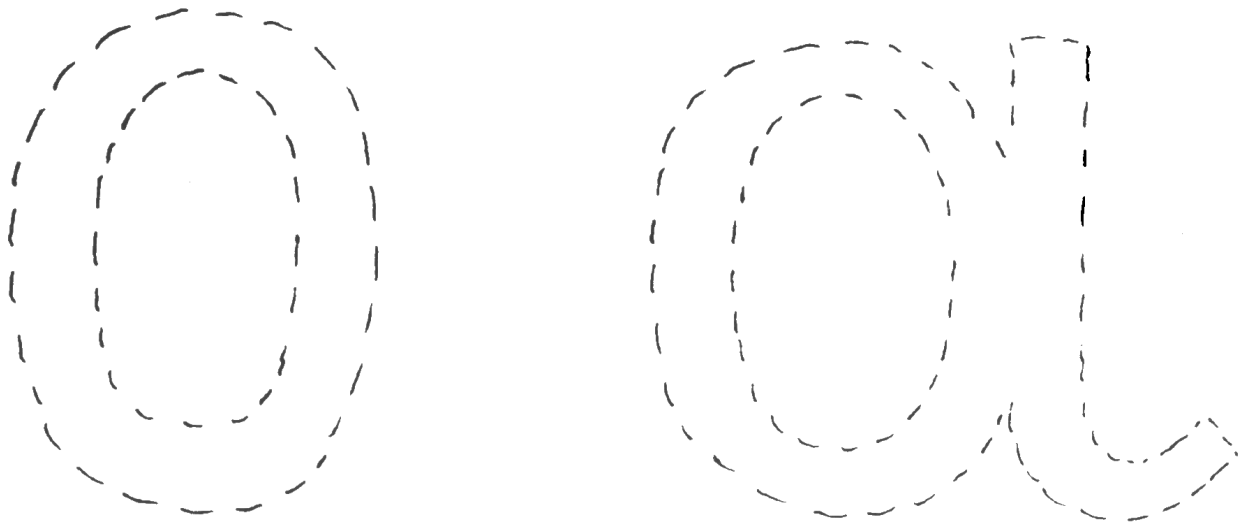

Упражнение «Верни буквы на место»

В•Р•Н•

а

о о

П•ЛК•

а

о а

К•З•

а

а о

С•М•ЛЁТ

о а

о а

Упражнение «Посади пчелу на цветок»

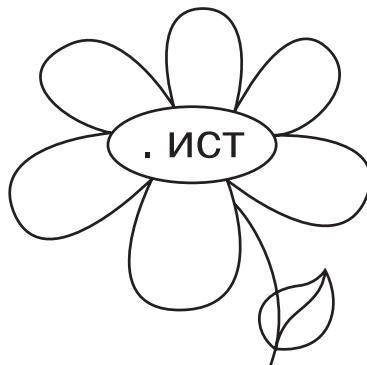
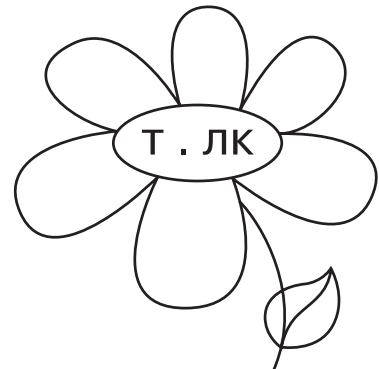
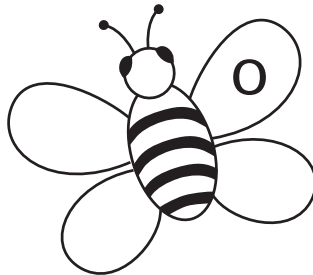
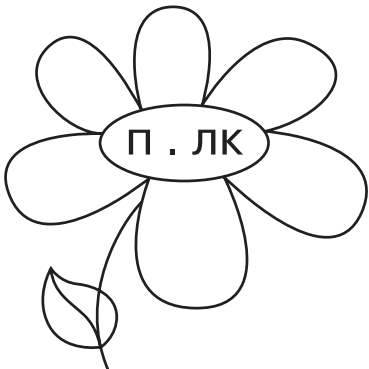
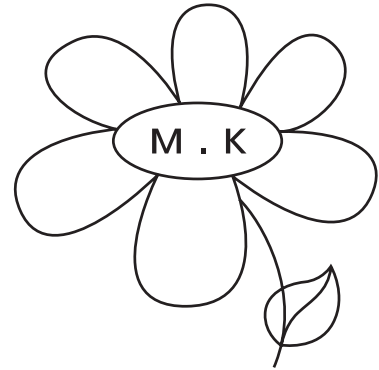
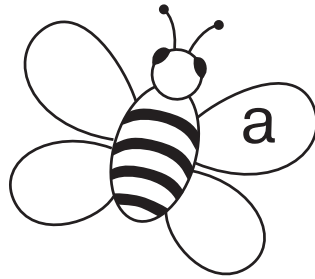
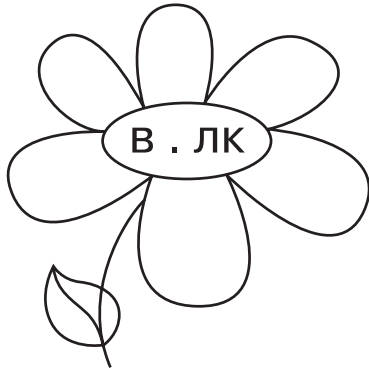

Упражнение «Какие буквы потерялись?»

Прочитай стихотворение.

Вставь буквы А–О.

Запиши стихотворение.

Котик и козлик

Там к__тик ус__тый
По с__дику бр__дит.
А козлик рог__тый
За котиком ходит.
И л__почкой к__тик
Ум__ет св__й р__тик,
А к__злик сед__ю
Трясёт бород__ю.

В.И. Жуковский

Упражнение «Сделай подписи к картинкам»

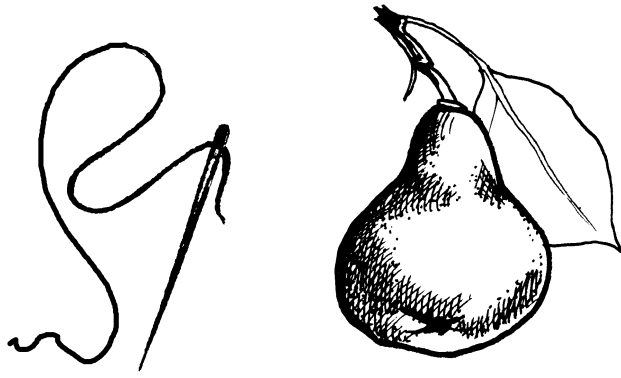

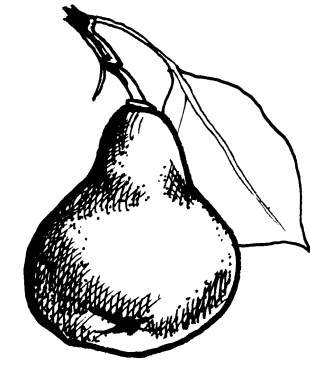

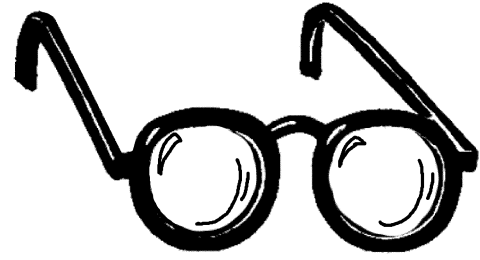

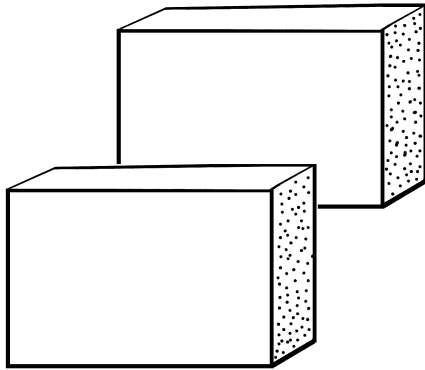



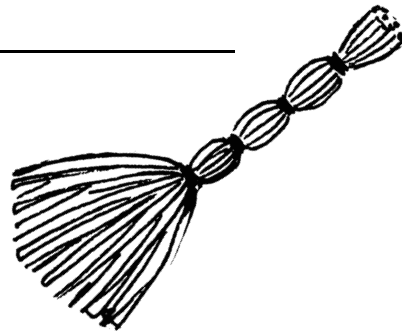

Буквы У–И

Упражнение «Собери все буквы у–и»

Вставь буквы на место и запиши слова, обозначая у–и.

●л●точка

●чен●к

к●р●ца

●л●ца

●ч●тель

●гр●шка

жёл●д●

ш●шк●

ш●тк●

б●лк●

д●дк●

д●дк●

з●бк●

●голк●

И

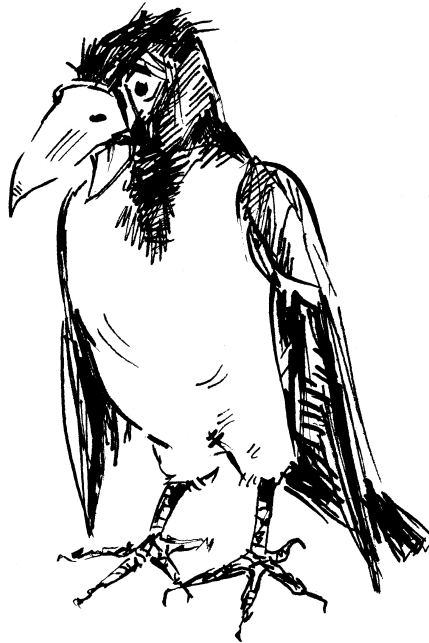

У

Упражнение «Вставь буквы в стихотворение и запиши его целиком»

а) У •вашки р•башк•,
На р•башках кармашк•.

б) •скр• т•ш• до пожара,
Беду отвод• до •дара.

Упражнение «Замени символы буквами и запиши текст.

□ — и, ◆ — у»

Зима

Была з□ма. На ◆л□це и во дворе
много снега. Дет□ г◆ляют во дворе.
Он□ лепят снежн◆ю бабу. ◆ Пети
озябл□ р◆к□. Он взял комок снега и
потёр □м р◆к□. Р◆к□ от снега
согрел□сь.

Упражнение «Отгадай загадку и запиши ответы, выделяя у–и»

а) Под метлой-метёлкой
виснут пряди шёлка.

(_____)

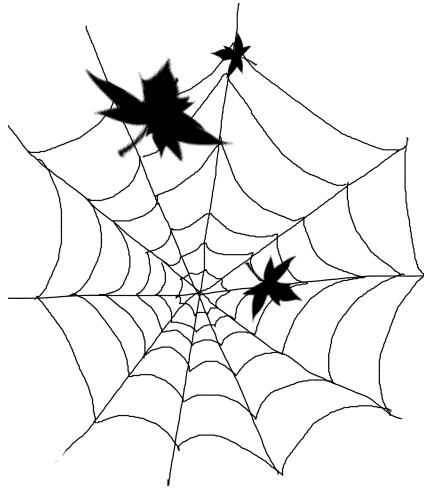

б) Я вырос на грядке,
Характер мой гадкий.
Куду ни приду —
Всех до слёз доведу.

(_____)



в) Красная мышка с белым хвостом
В норке сидит под зелёным листом.
(_____)



г) Растут на грядках зелёные ветки,
А на них — красные детки.
(_____)

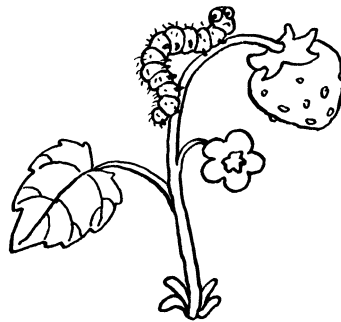

д) Летом рад я свежей
Ягоде медвежьей;
А сушёная в запас
От простуды лечит нас.
(_____)



Буквы И–Ш

Упражнение «Найди буквы на картинках»

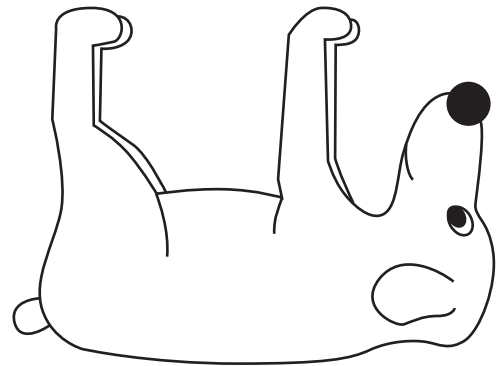
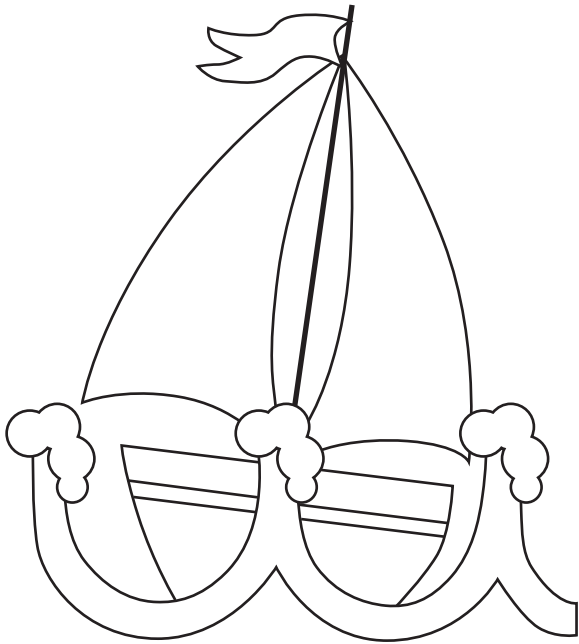
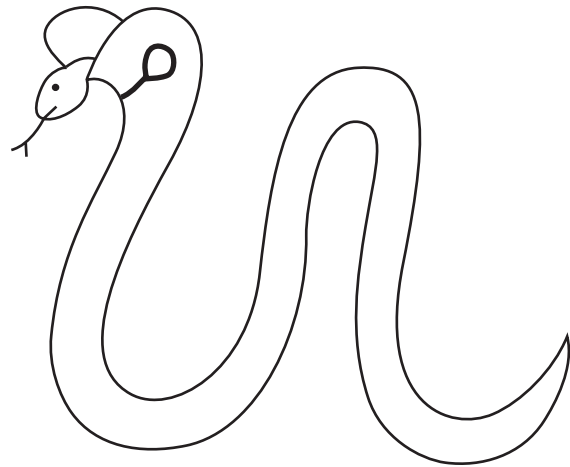
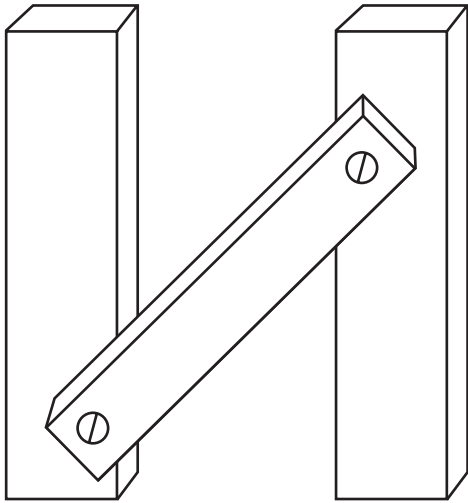

Упражнение «Расшифруй слова: и – 2, ш – 3»

3 п 2 к

3 п 2 он

2 дё 3 ь

3 ар 2к

3 2 ло

беж 2 3 ь

3 утк 2

3 2 3 ка

лет 2 3 ь

м 2 3 ка

аф 2 3 а

малы 3 2

Упражнение «Составь и запиши словосочетания, обозначь буквы И–Ш»

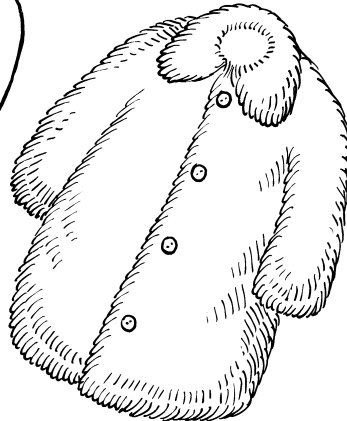
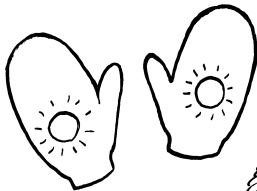
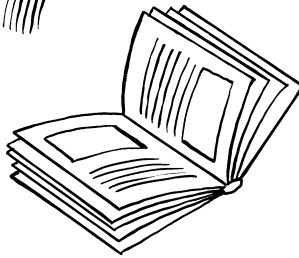
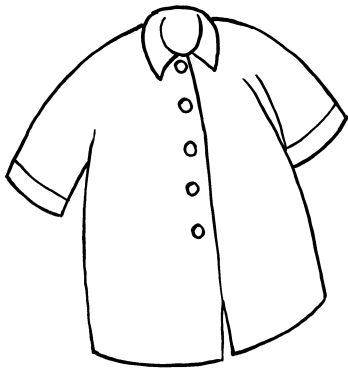
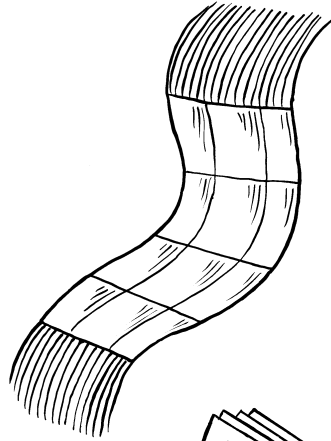
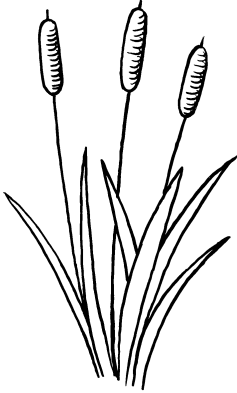

ДЕТСКИЕ
ШУСТРАЯ
ВЫСОКИЙ
ПУШИСТАЯ
ШИРОКАЯ
ИНТЕРЕСНАЯ
ШИРОКИЙ

Упражнение «Составь из предложений текст. Запиши его»

Кошка и мышка

- а. Села *1* на окошко.
- б. Вышла из норки *2*.
- в. *1* не видит *2*.
- г. Ушли все из дома.
- д. Осталась одна *1*.
- е. Села *1* на *4*.
- ж. Пошла *2* на кухню.
- з. Нашла она там *3*.
- и. Толкнула *2* *3* и *5*.
- к. Спрыгнула *1* с *4*.
- л. Побежала *2*, а за ней *1*.
- м. *5* упала и разбилась.
- н. Но *1* не поймала никого.

1.

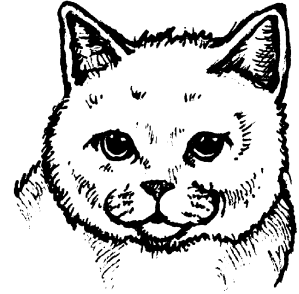

2.



3.

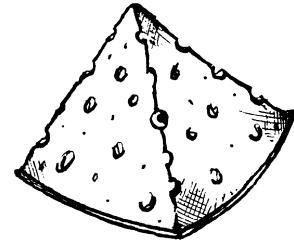

4.

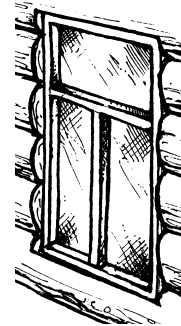

5.



Буквы П–Т

Упражнение «Зашифрованный ряд»

Запиши под цифрами соответствующие буквы.

П — 2, Т — 3

2 3 2 3 3 2

2 3 2 3 2 2

Упражнение «Прочитай и запиши по памяти»

Чтение слоговых таблиц (прочитай и запиши по памяти слоговые ряды)

ПА-ТА-ПА _____

ПО-ПУ-ТУ _____

ТИ-ПИ-ТИ _____

ИТ-ИП-УТ _____

Упражнение «Соедини букву с картинкой»

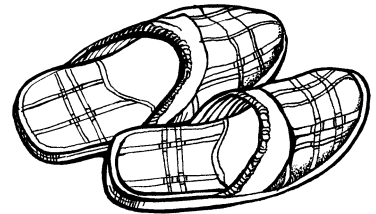
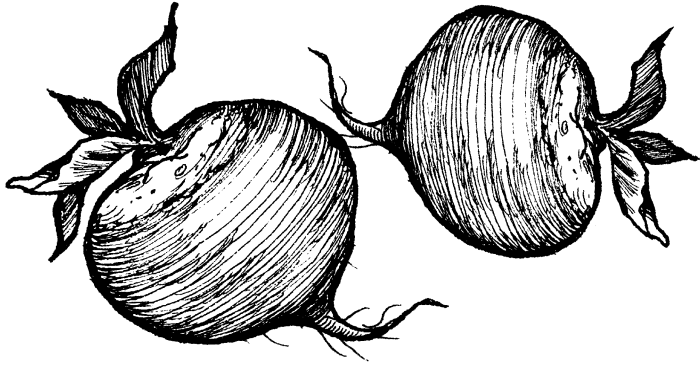

n

m

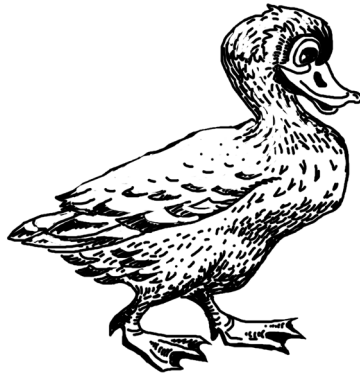
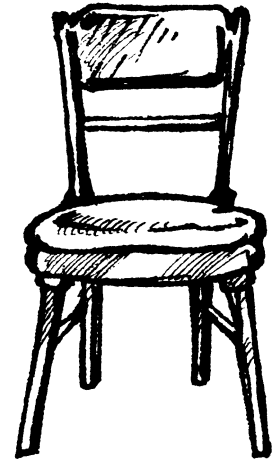
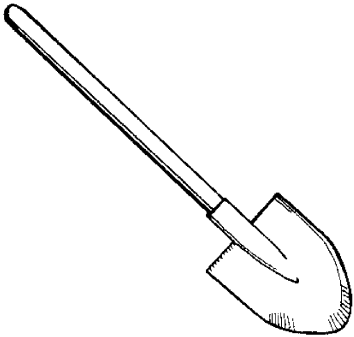

Игра «Три медведя»

Построй мостики, и тогда по ним
пройдут три медведя. Сравни
получившиеся слова по смыслу.



Упражнение «Спиши стихотворение и обведи кружком буквы П–Т»

На крапиве, как на плитке,
Вскипятили чай улитки.
Заходи чайку напиться,
Кто крапивы не боится.



Игра «Что перепутал зайчишка?»

Дерево трячет корни в земле,
Искры паятся в зелёной золе.
В жёлуде стелом стряпан дубок,
В понкой сорлутке
Стряпан желпок.



Упражнение «Составь свой рассказ»

Составь текст из предложений
и запиши его.

Пчёлы

Пчёлы проснулись рано и полетели
в поле.

Утро было тёплое.

Там было много цветов.

Много мёда получаем мы от пчёл.

В поле цвела душистая липа.

Всё лето трудятся пчёлы.

Много пчёл летает около липы.

Буквы Л–М

Упражнение «Сравни буквы по написанию»

а) Л–М _____

б) л–м _____

Упражнение «Найди все буквы Л–М»

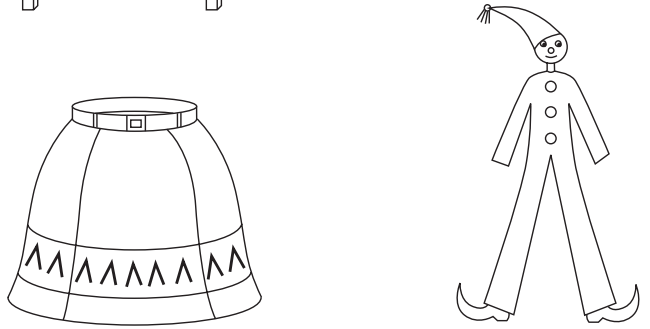
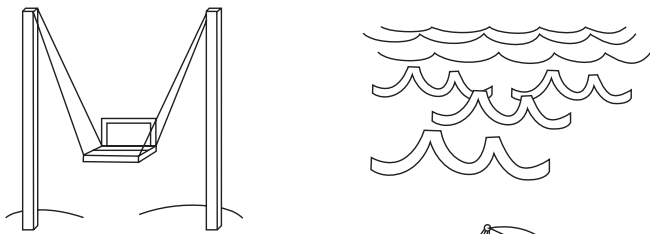
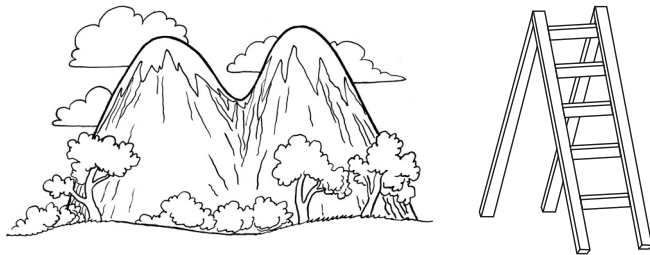

Упражнение «Запиши названия предметов в три столбика»

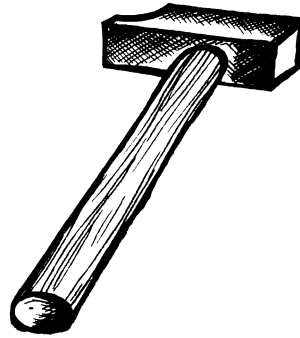
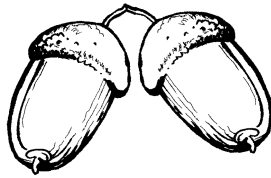

-Л-

-М-

-Л-М-

_____	_____	_____
_____	_____	_____
_____	_____	_____

Упражнение «Составь слова из листочков»

... у ж а
щ е г о ...
... о ... о к о
к о ... о к о ...

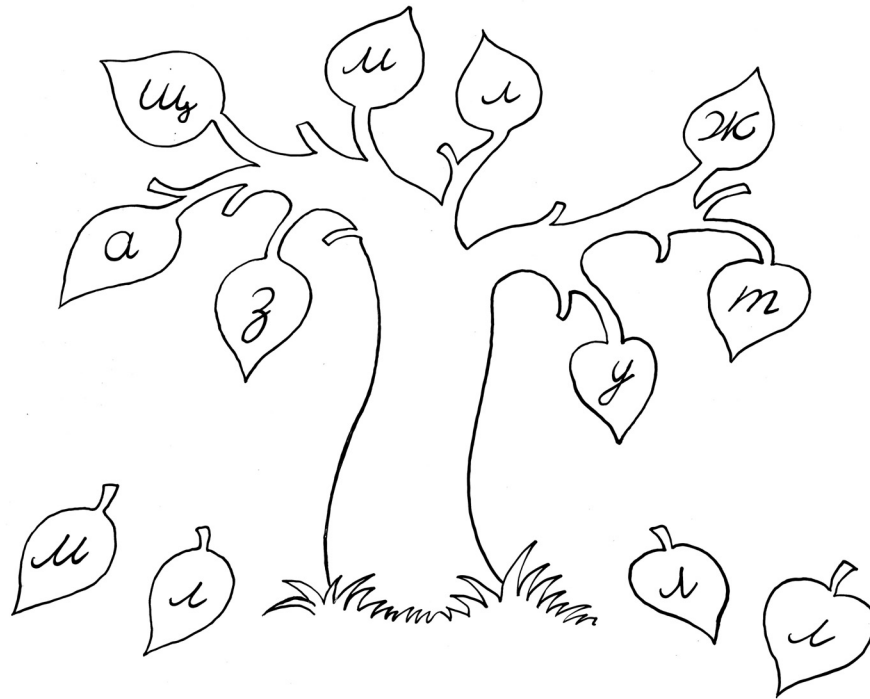

Упражнение «Расшифруй и запиши слова»



па



тко



па

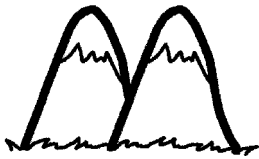

ро

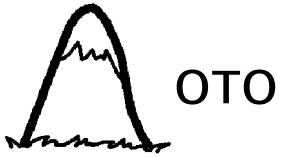

то



рка



и



он



ы



о

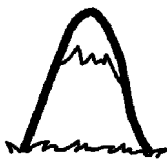

а



а

Упражнение «Проведи стрелочки к нужным словам»

Закончи предложения с помощью слов, соедини с нужным словом стрелкой, запиши, выделяя буквы Л–М.

Люди шли по... кормушка

Миша бежал по лесу на ... улица

Мальчики сделали для птиц ... аллея

лыжи

Под ёлу поставили деда ... мороз

Мама поставила чайник на ... плита

Галки и голуби улетели на соседнюю ...

Буквы К–Н

Упражнение «Найди на рисунках буквы К–Н»

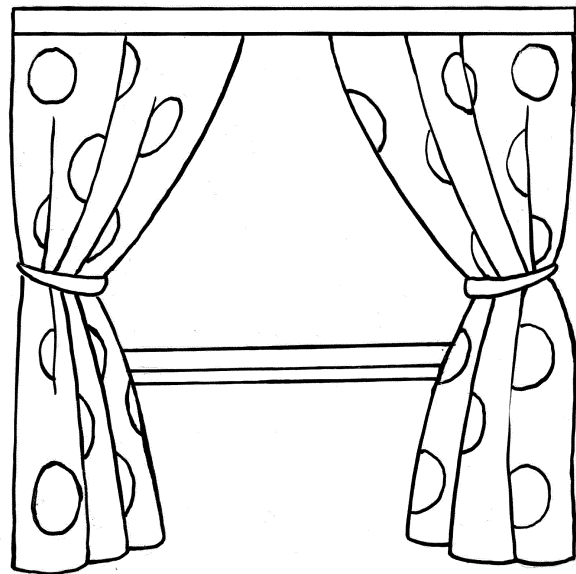
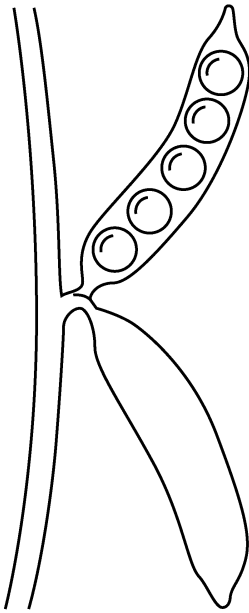
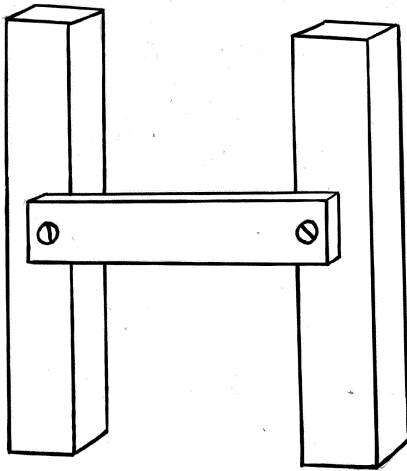

Упражнение «Буквы-подружки»

Буквы К–Н очень дружили, были так неразлучны, что даже в словах стояли рядом.

Задание: вставь в слова К–Н.

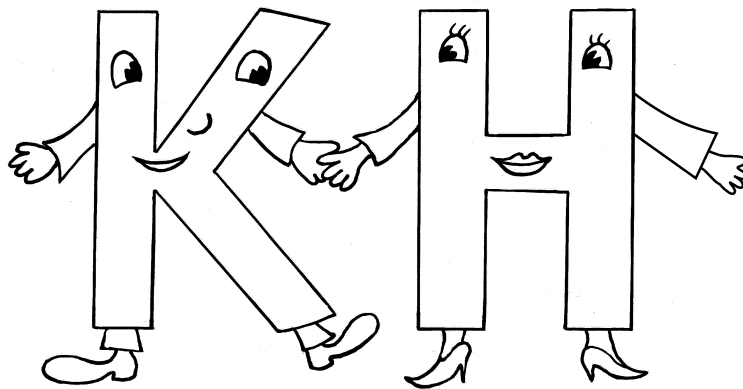
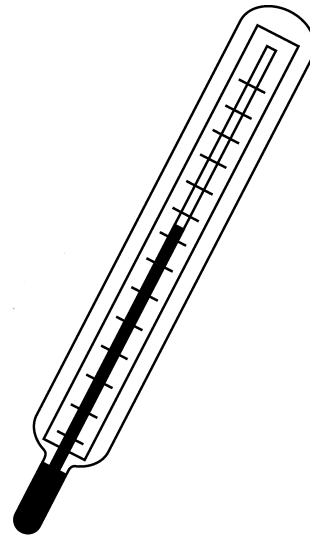
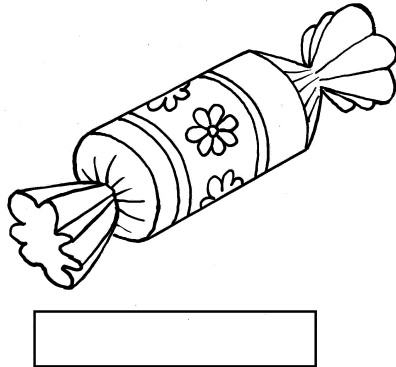
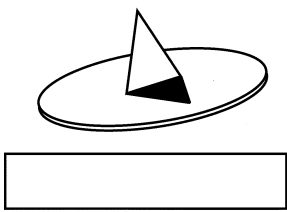

Упражнение «Отгадай загадки, составь со словосочетаниями отгадки»

а) Что за скрип, что за хруст?

Это что ещё за куст?

Как же быть без хруста,

Если я ... (_____)

б) Кругла, рассыпчата, белая,

На стол она с полей пришла.

Ты посоли её немножко.

Ведь правда вкусная ... (_____)

в) – Расскажи, охотник, толком:

Как же справился ты с волком?

– Забежал он в тот овраг,

Где растёт трава-дурман,

Скок — и прямо в мой ... (_____)

Упражнение «Составь слова по картинкам»

Отгадай слово по буквам, составь и запиши с ним предложение.
Отметь буквы К–Н.



Упражнение «Вставь значки и расшифруй»

Вставь значки в стихотворение.
Зашифруй и расшифруй его. Запиши рядом.

•оля •ноп•ик проживает _____

В •ашем доме пятый год, _____

Не с•а•далит, не хвораает, _____

Не дерётся, не ревёт... _____

Подрастает этот мальчи• _____

•е по д•ям, а по часам. _____

•е умеет этот мальчи• _____

•ичего •а свете сам: _____

Ни убрать свою •ровать, _____

Ни башма• зашнуровать, _____

Ни одеться, •и умыться, _____

•ичего •е делал сам. _____

Буквы Н–П

Игра «Капитаны»

Запиши получившиеся слоги, отметь буквы Н–П.

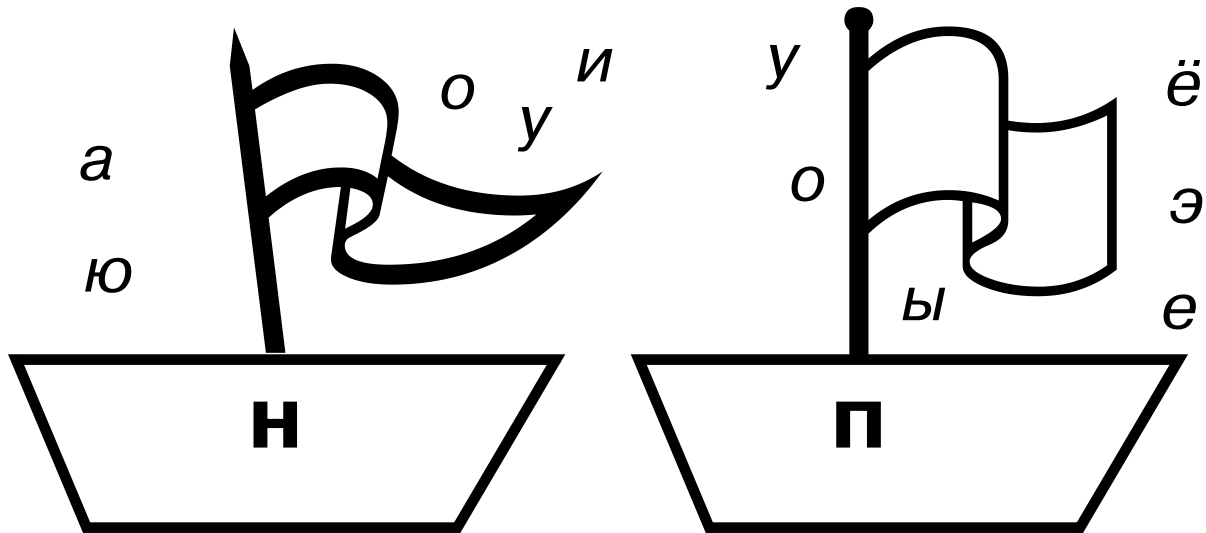

Н _____

П _____

Соедини элементы Н–П.

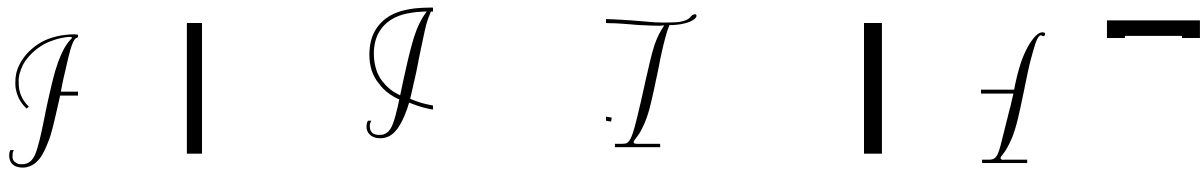

Упражнение «Спустись по чудесным лесенкам»

Н

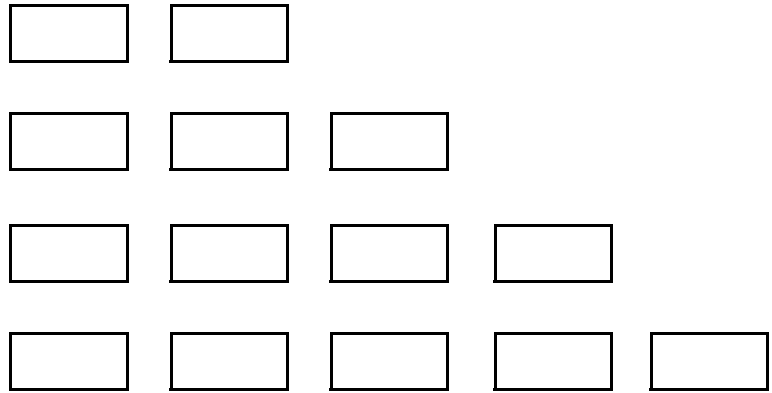

П

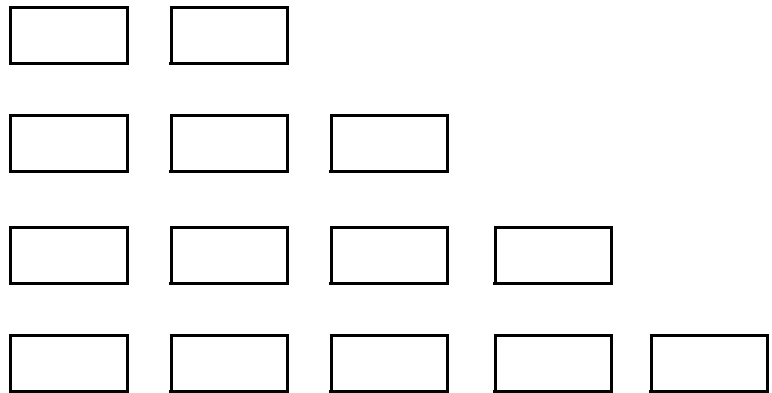

Н _____

П _____

Игры «Анаграммы»

Переставь буквы местами и получи
новое слово.

НАСОС _____

НАКАТ _____

НОРКА _____

ПИОН _____

НОСИК _____

НОЧКА _____

ПРАВО _____

ЛИПКА _____

Отыщи начало и конец всех слов.

под _____

за _____

пере _____

на _____

НОС

ПАР

_____ орог _____

_____ ОК _____

ица

илки

_____ НИК _____

тия

тер

Упражнение «Составь слова из букв»

а) Я, А, Б, Н _____

б) Щ, Н, О, Е, К _____

в) Т, П, Л, Е, О _____

г) л, П, а, И _____

д) Е, С, Н, П, И _____

е) У, Е, Ч, И, Н, К _____

Упражнение «Вставь в предложения слова: гнездо, песни, бант, конверт»

- Валя и Дима пели весёлые _____ .
- У Ани на голове красивый _____ .
- Надя купила на почте _____ .
- Птенчик выпал из _____ .

Упражнение «Прочитай текст»

Запиши его и обозначь границы предложений. Вставь буквы Н–П.

Птенчик

__а ли__е было г__ездо си__ички в
г__езде сидели __те__чики __те__чики
__ищали и __росили есть си__чка всё
время __одлетала к г__езду о__а
__ри__осила червяков и букашек оди__
__те__чик высунулся из г__езда и у__ал в
траву это увидел __аша из окна о__
__од__ял __те__чика и __осадил его
обратно в г__ездо.

Буквы С–Е

Упражнение «Найди среди букв с–е»

Обведи кружками: е – красным, с – синим.

Е е х О
ш ё З э

Составь слоги и запиши их.

с

О _____
А _____
Е _____
У _____
Ы _____

е

К _____
Т _____
М _____
С _____
П _____

Упражнение «Составь слово из букв и запиши его»

Обведи буквы с–е разными кружками.

- а) И, Е, Л _____
 б) М, С, О _____
 в) К, О, С _____
 г) Е, И, Ж _____
 д) Л, С, Е _____
 е) С, Н, О, Е _____

Упражнение «Загадочные слова»

Задание: вставь на место буквы С–Е.

НАВ____
 В____ТЬ
 ВИ____ТЬ
 В____ЛЬЕ
 В____ЛО
 АП____ЛЬ____ИН
 ____Т____НКА
 О____ННИЙ
 В____НА
 В____Ы

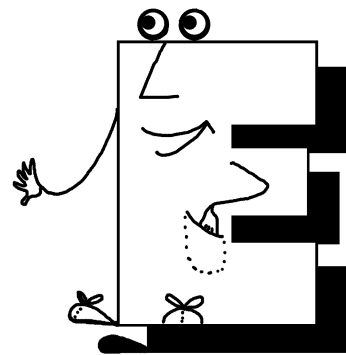
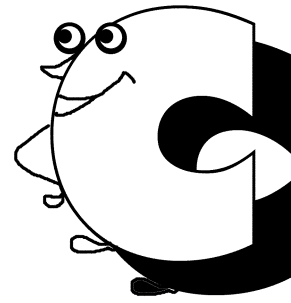

Упражнение «Собери кораблики»

Составь словосочетания.

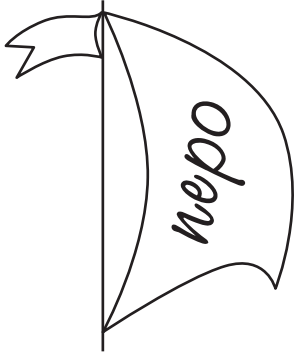

лисы

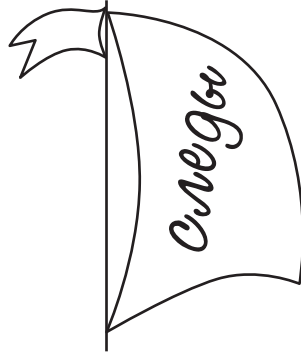

пшеничное



гусиное



интересные

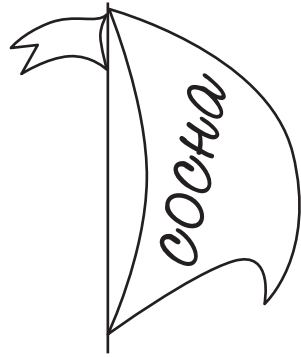

сосновая

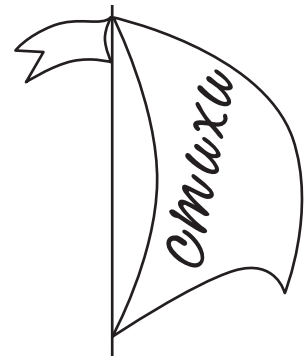

высокая

Упражнение «Подружи слова и запиши новое слово»

Образец: снег + падать → снегопад

сам + ходить → _____

сам + свалить → _____

мясо + рубить → _____

снег + ходить → _____

сам + летать → _____

сам + катиться → _____

сам + варить → _____

сок + выжимать → _____

Составь предложения с новыми
словами.

Упражнение «Собери предложения»

- слона, Серёжа, в, альбоме, нарисовал
- зимы, после, наступает, весна
- был, наш, лагерь, в, лесу, сосновом
- сарай, Вера, прогнала, гусей, в
- Сеня, белку, в, клетку, посадил

Упражнение «Составь рассказ»

Озаглавь его и запиши. Выдели буквы с–е.

Слова: лес, росла, ель, дупло, гнездо, белка, осенью, готовила, запасы, грибы, ягоды, надевала, иголки, сушила, зимой, была, сыта.

Буквы Б–Д

Упражнение «Допиши цепочку из букв»

б д о о о о о о о

Упражнение «Допиши по образцу»

а) б д б б о о о о о о о о о

б) д б б д о о о о о о о о о

Упражнение «Какие спрятались здесь буквы?»

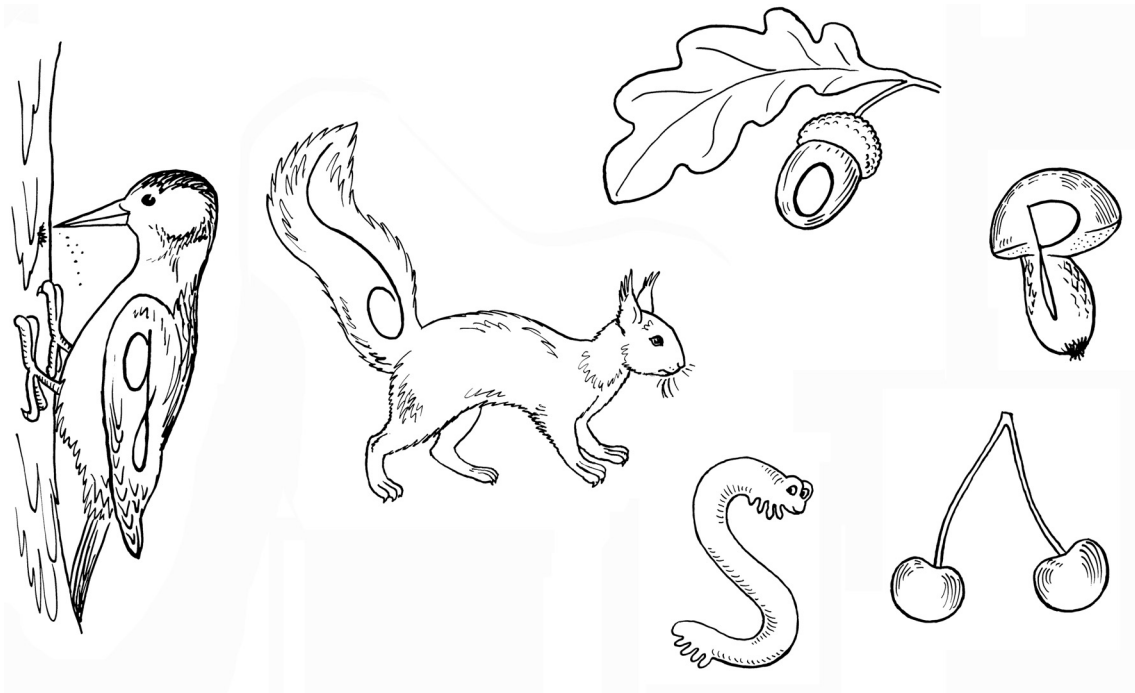

Упражнение «Отгадай зашифрованные слова»

●ОЯРКА

●ИЛЕТ

СА●Ы

●УШНАЯ

●ОРОГА

РА●ОТА

●ОЧКА

●ОМ

●ИНТ

●АНТ

●АЗАР

РУ●АШКА

Упражнение «Отгадай словосочетания»

ГОЛУ●ОЙ БАНТ

●ЕЛАЯ ●УМАГА

●ЕЖАЛ ПО ●ОРОГЕ

РА●ОТАЛ НА ЗАВО●Е

●ЛИННЫЙ КОРИ●ОР

●ОЛЬШАЯ РА●ОСТЬ

●ЕГАЛ ВО ●ВОРЕ

ПО●АРОК ●ЛЯ ●Е●УШКИ

Игра «Сколько слов ты здесь найдешь?»

ЕЛИЛ АЛ ПРО ЕЛ
 ОЛЬШЕ ОЧКА АР

Запиши слова парами, выдели Б–Д.

Упражнение «Измени по образцу»

Образец: делал — доделал.

БЕЖАЛ — _____ ДЕЛИЛ — _____
 БРАЛ — _____ ДАВАЛ — _____
 БЕЛИЛ — _____ БРИЛ — _____
 БИЛ — _____ СИДЕЛ — _____

Упражнение «Прочитай предложения»

Вставь буквы Б–Д. Восстанови текст целиком, обозначь номера предложений.

- Воло__я поймал __а__очку.
- Потом она полетела __альше.
- Прибежала Ли__а.
- __а__очка __илась в его руках.
- Она попросила Воло__ю отпустить __а__очку.
- __а__очка села на __ерево.
- Воло__я отпустил __а__очку.

Упражнение «Вспомни сказку»

Вспомни текст сказки по картинкам и по опорным словам плана. Вспомни название. Запиши текст по плану. Выдели буквы Б–Д.

План

1. Дед и баба.
2. Курочка.
3. Яичко.
4. Какое яичко.
5. Действия деда.
6. Действия бабки.
7. Мышка.
8. Что случилось?

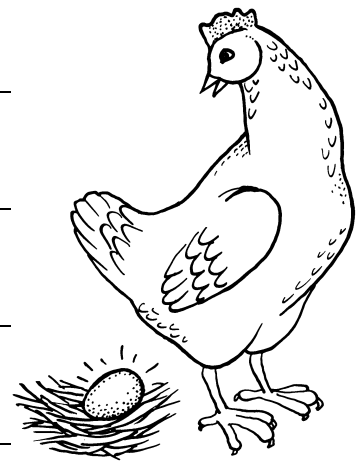

Игра «Кроссворд»

Отгадай кроссворд. Запиши имена весёлых человечков, и тебе откроется слово по вертикали.

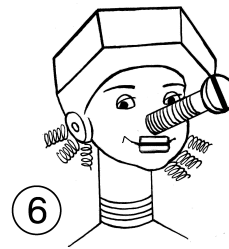
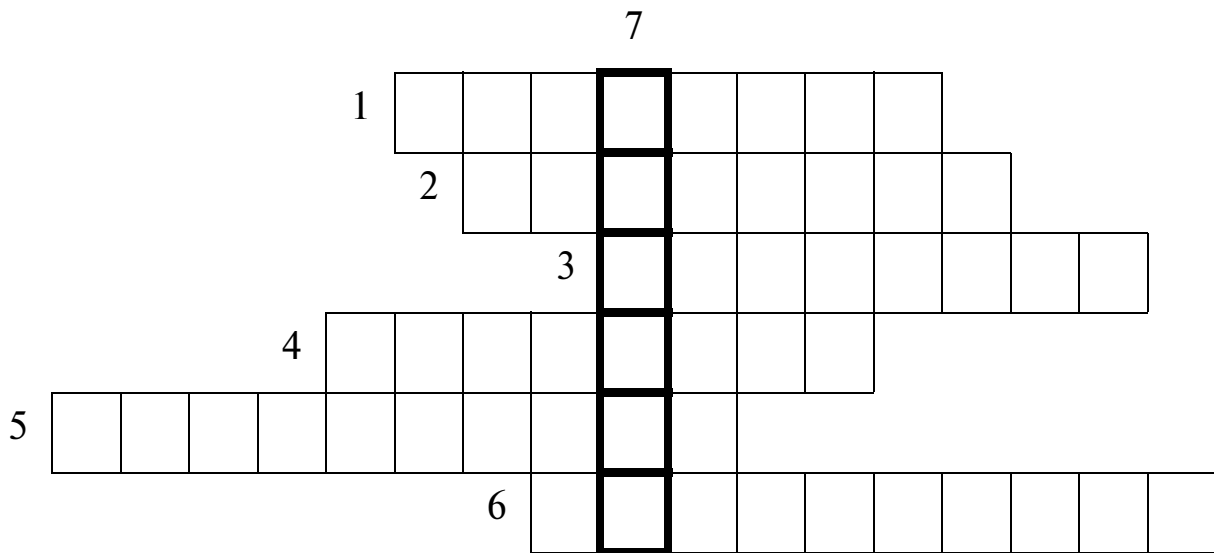

Игра «Отгадай кроссворд»

? Кто сделал запасы?

				Ы
	Г			
		Х		
		Ш		
				И

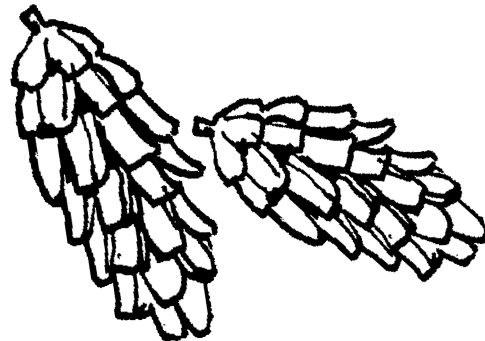
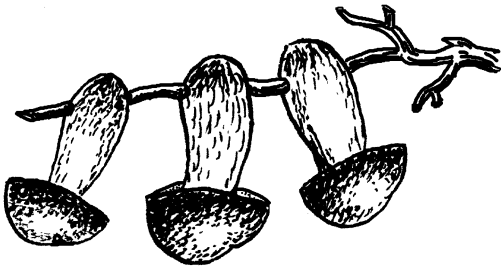
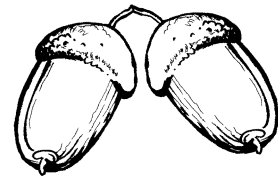
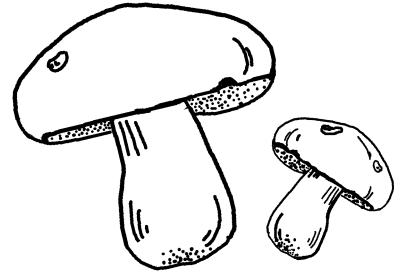

Упражнение «Собери пословицу, соединив отрезки ленточки»

ТРУДА

ДОБРА

НЕТ

БЕЗ

Развитие пространственной ориентации, оптико-пространственного анализа и синтеза и коррекция их нарушений



.....
: *Игры и упражнения для развития*
: *умения ориентироваться в схеме тела*
:

Упражнение «Закрась правую руку»

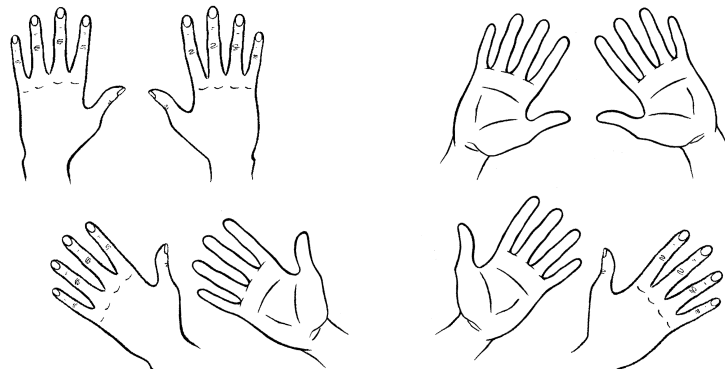

Упражнение «Заштрихуй левую ступню и левый след»

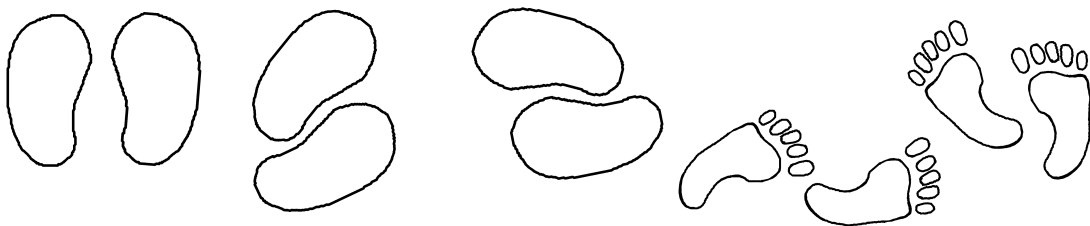

Упражнение «Закрась правую ногу, левую руку»

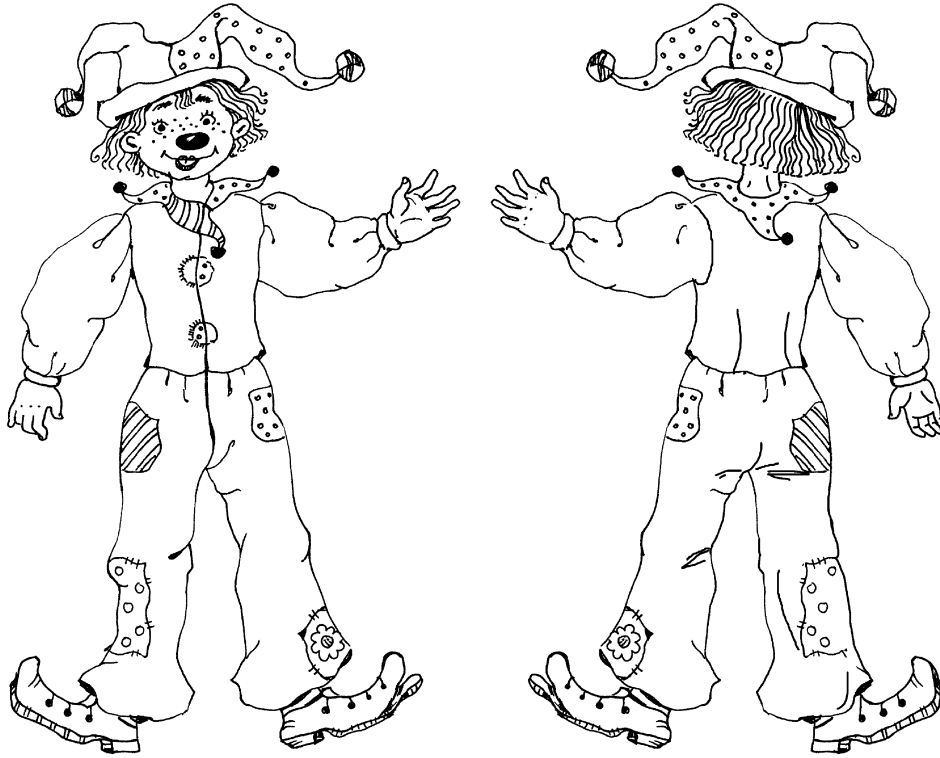

Упражнение «Закрась левый кармашек на шортах и правый на рубашке»

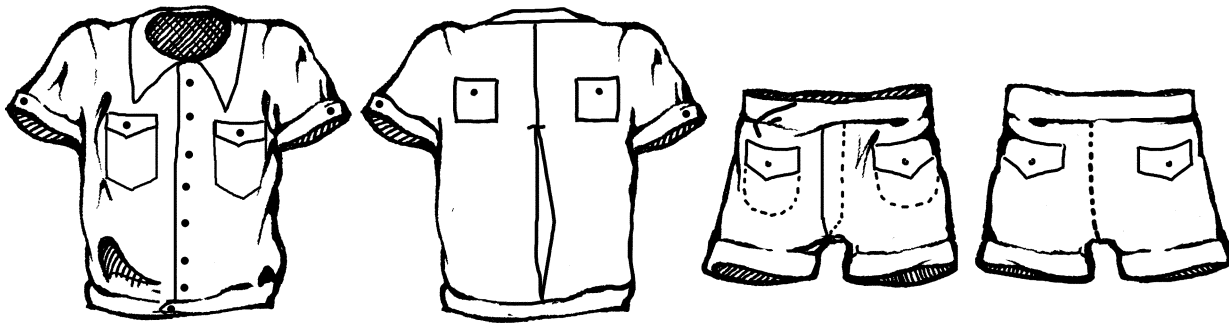

Упражнение «Раскрась собачку»

жёлтым — левое ухо;
серым — правый глаз;
голубым — левую переднюю лапу;
чёрным — правую заднюю лапу.



Игры и упражнения для формирования временных представлений

Времена года

Упражнение «Подпиши названия времён года к картинкам»

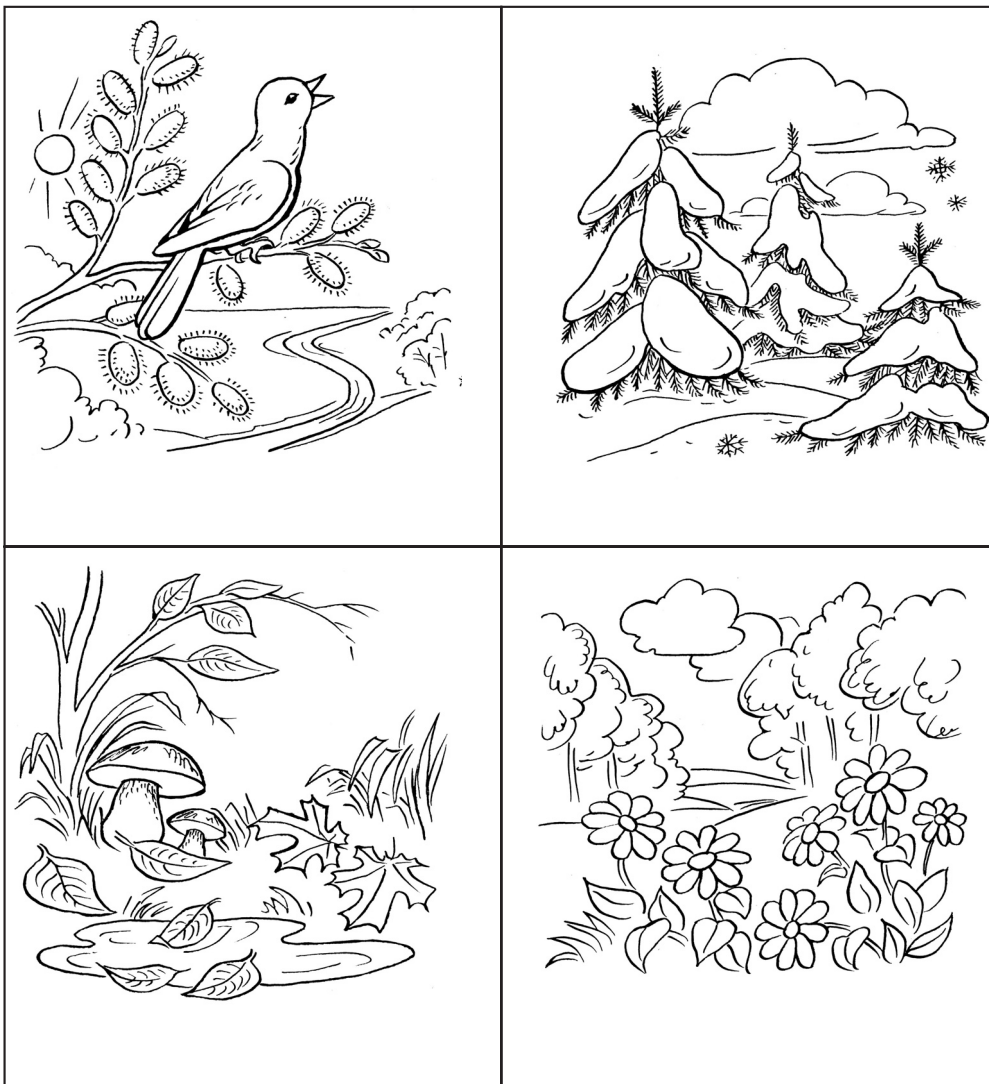



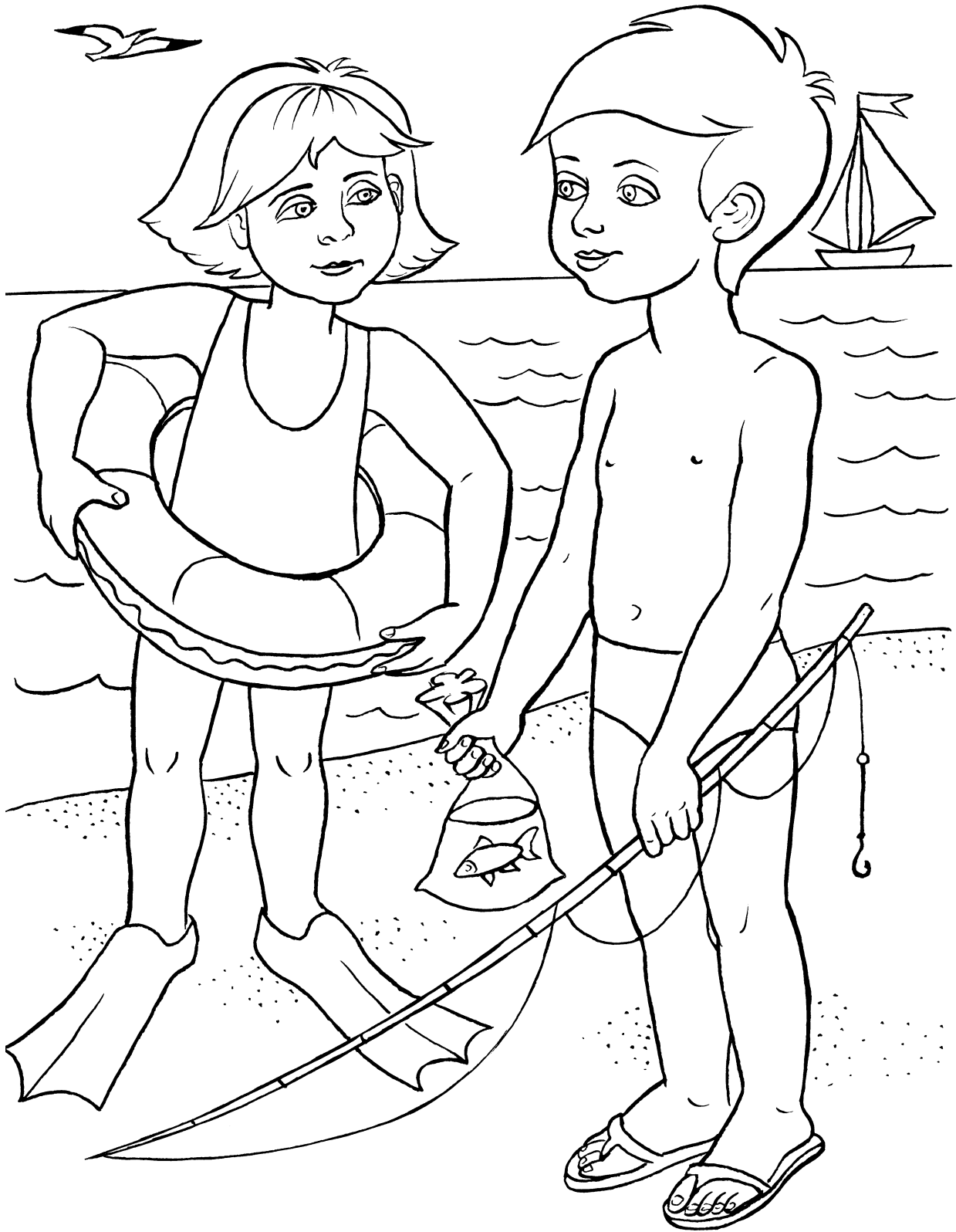





Упражнение «Подпиши времена года к картинкам»

 <p>Сильный мороз</p>	 <p>Жарко</p>
 <p>Облачно</p>	 <p>Грозовые облака</p>
 <p>Град</p>	 <p>Снег</p>

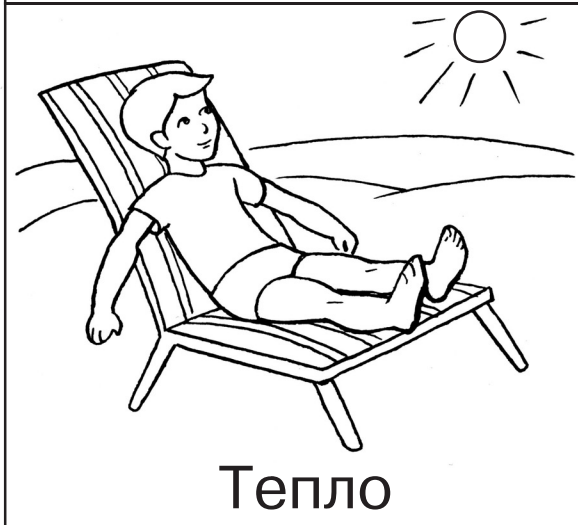
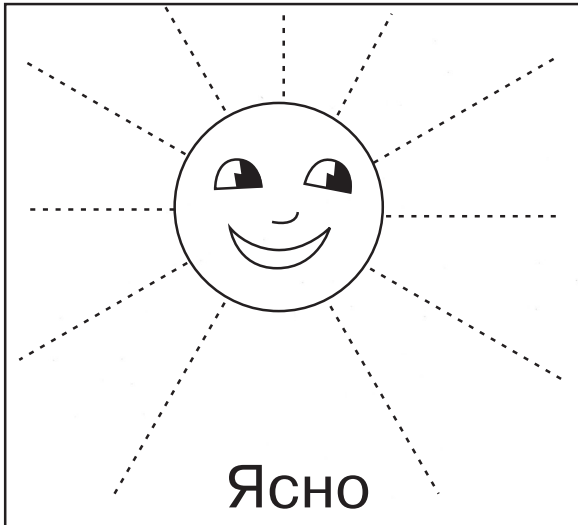

Месяцы

Упражнение «Вспомни названия месяцев»

 <p>лето</p>	 <p>зима</p>				
 <p>осень</p>	 <p>весна</p>				

Упражнение «Вспомни месяцы года»

зимние — синим
осенние — жёлтым
летние — зелёным
весенние — красным

МЕСЯЦЫ:

декабрь	<input type="checkbox"/>
март	<input type="checkbox"/>
январь	<input type="checkbox"/>
октябрь	<input type="checkbox"/>
май	<input type="checkbox"/>
июнь	<input type="checkbox"/>
апрель	<input type="checkbox"/>
сентябрь	<input type="checkbox"/>
февраль	<input type="checkbox"/>
август	<input type="checkbox"/>
июль	<input type="checkbox"/>
ноябрь	<input type="checkbox"/>

Упражнение «Найди ошибку»

Определи лишний предмет.

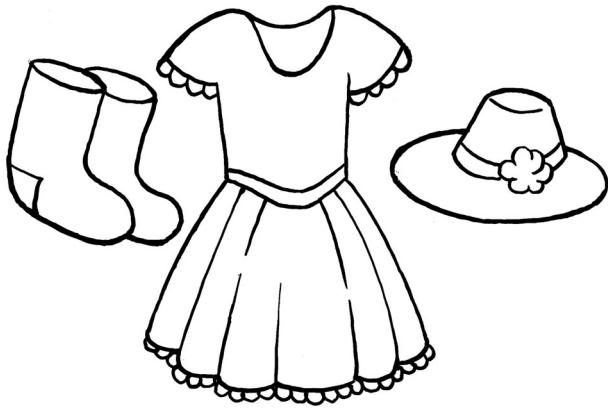



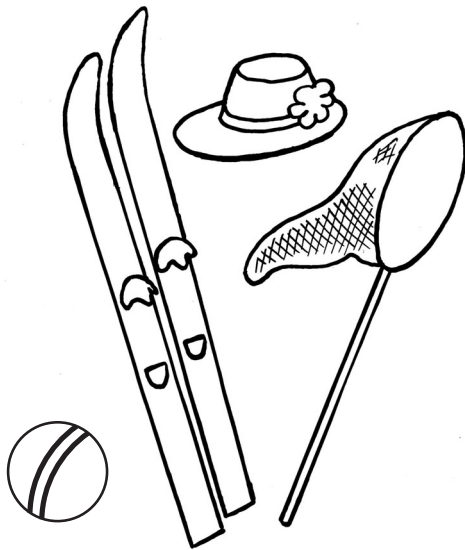

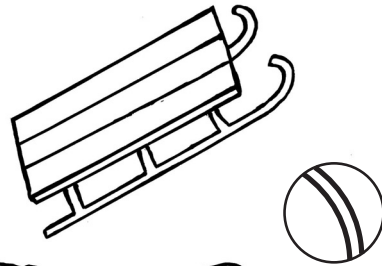

Упражнение «Найди ошибку»

а) мяч

скакалка

панама

санки

купальник

в) жёлтые листья

грибы

ягоды

перелётные птицы

снегири

б) снег

снеговик

синица

ласточка

валенки

г) сосульки

лужи

сирень

снежинки

подснежники

Упражнение «Когда это пригодится?»

Определи время года.

а) мяч

скакалка

б) панама

купальник

в) зонт

сапоги

дождевик

г) шуба

варежки

санки

Игры и упражнения для формирования пространственных представлений

Упражнение «Кто куда спрятался?»



ёж _____ обезьяна _____

кошка _____ мишка _____

Упражнение «Кто куда бежит, летит, идёт, плывёт?»

налево _____

направо _____

вверх _____

вниз _____

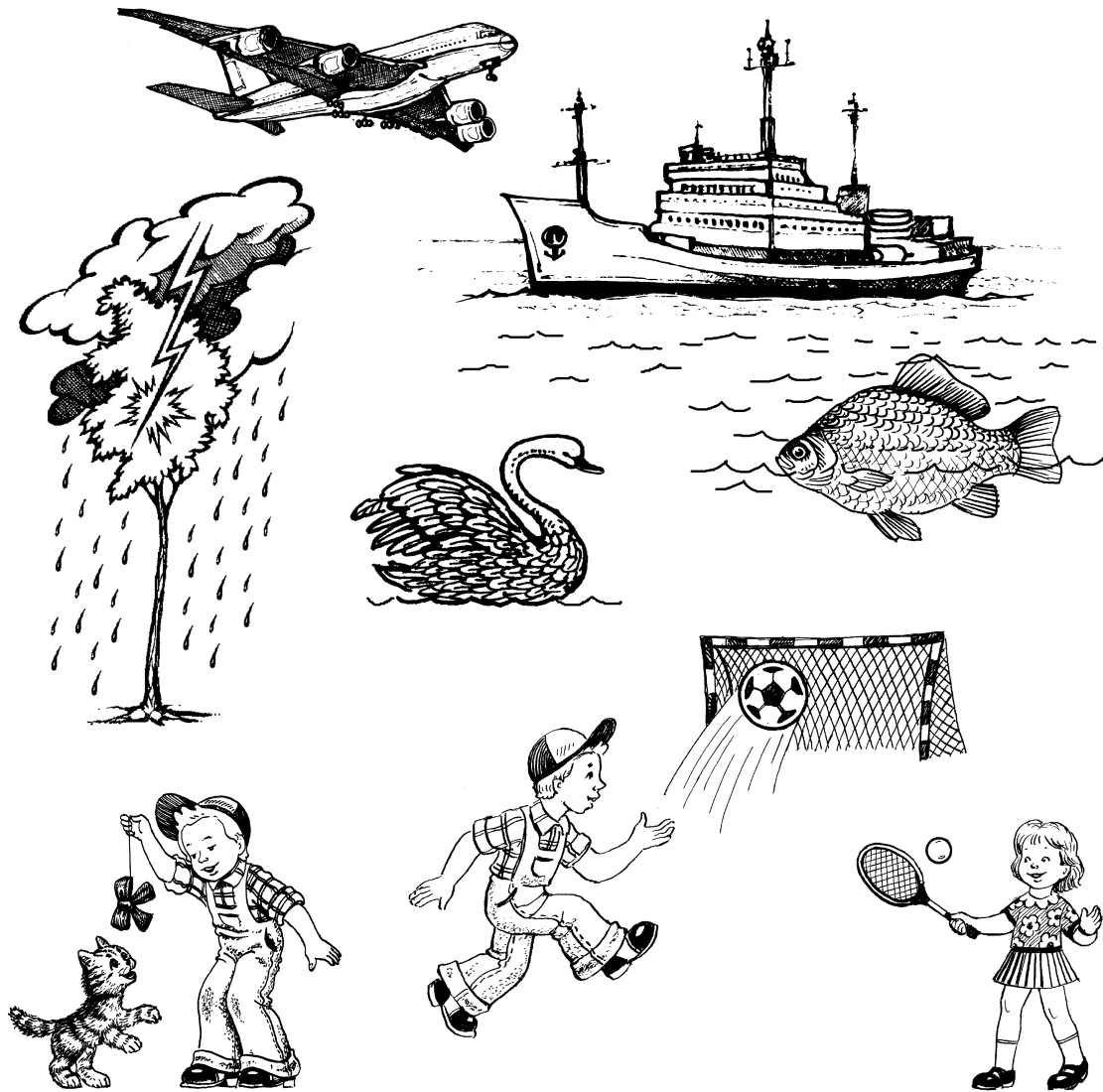

Упражнение «Кто куда идёт?»



налево _____

направо _____

Упражнение «Что где?»

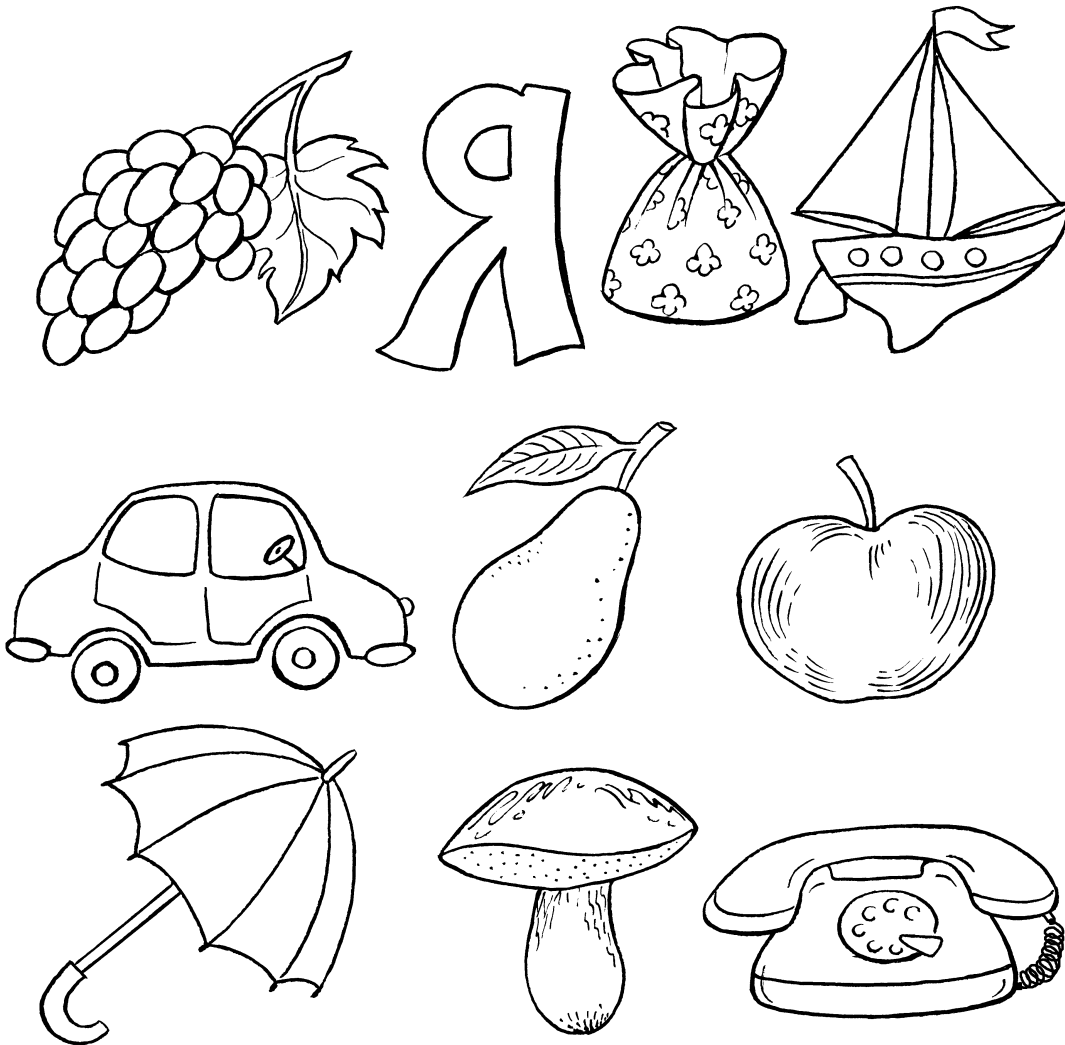

- Где телефон? _____
- Где машина? _____
- Что в левом верхнем углу? _____
- Что внизу? _____
- Что под корабликом? _____
- Что между яблоком и машиной? _____

Упражнение «Где клубок?»

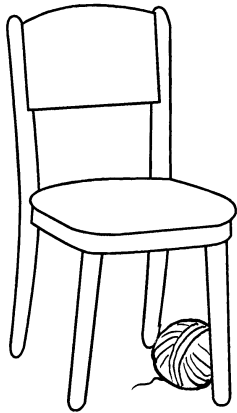

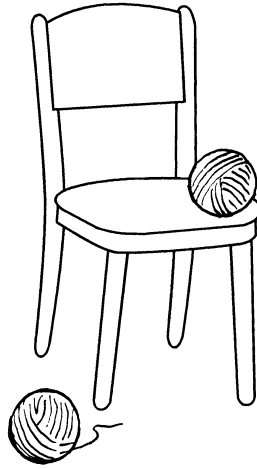

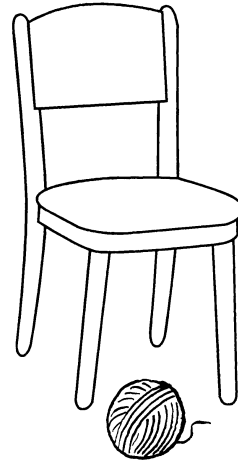

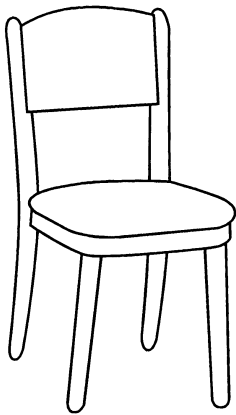

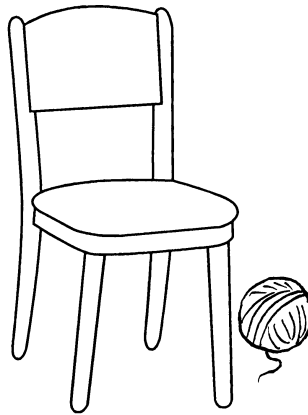

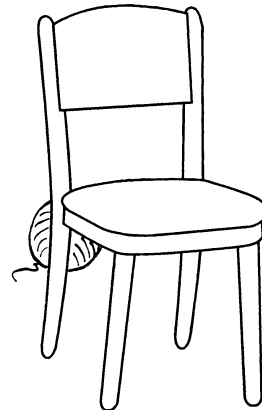

Игра «Найди сокровища»

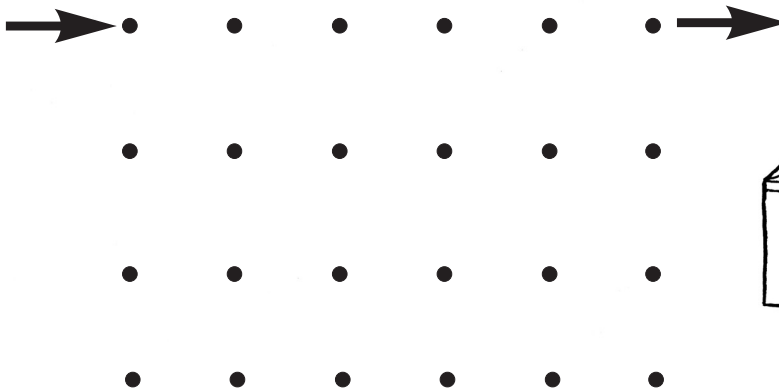

КАРТА:

→ вниз, вправо, вниз, вниз, вправо, вверх, вверх, вправо, вверх, вправо, вниз, вниз, влево, вниз, вправо, вверх, вправо, вверх →.

Игра «Ёжик»

Составь план, по которому шёл ёжик
домой.

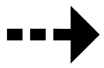
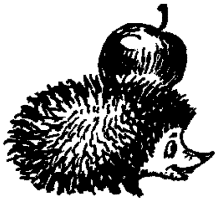

1

2

4

3

9

10

11

5

6

7

8

12

13

16



14

15



Не забудь, он сделал 16 шагов.

1. _____

9. _____

2. _____

10. _____

3. _____

11. _____

4. _____

12. _____

5. _____

13. _____

6. _____

14. _____

7. _____

15. _____

8. _____

16. _____

Упражнение «Раскрась рыбок»

Раскрась плывущих налево рыбок синим карандашом, а тех, которые плывут направо, — зелёным.

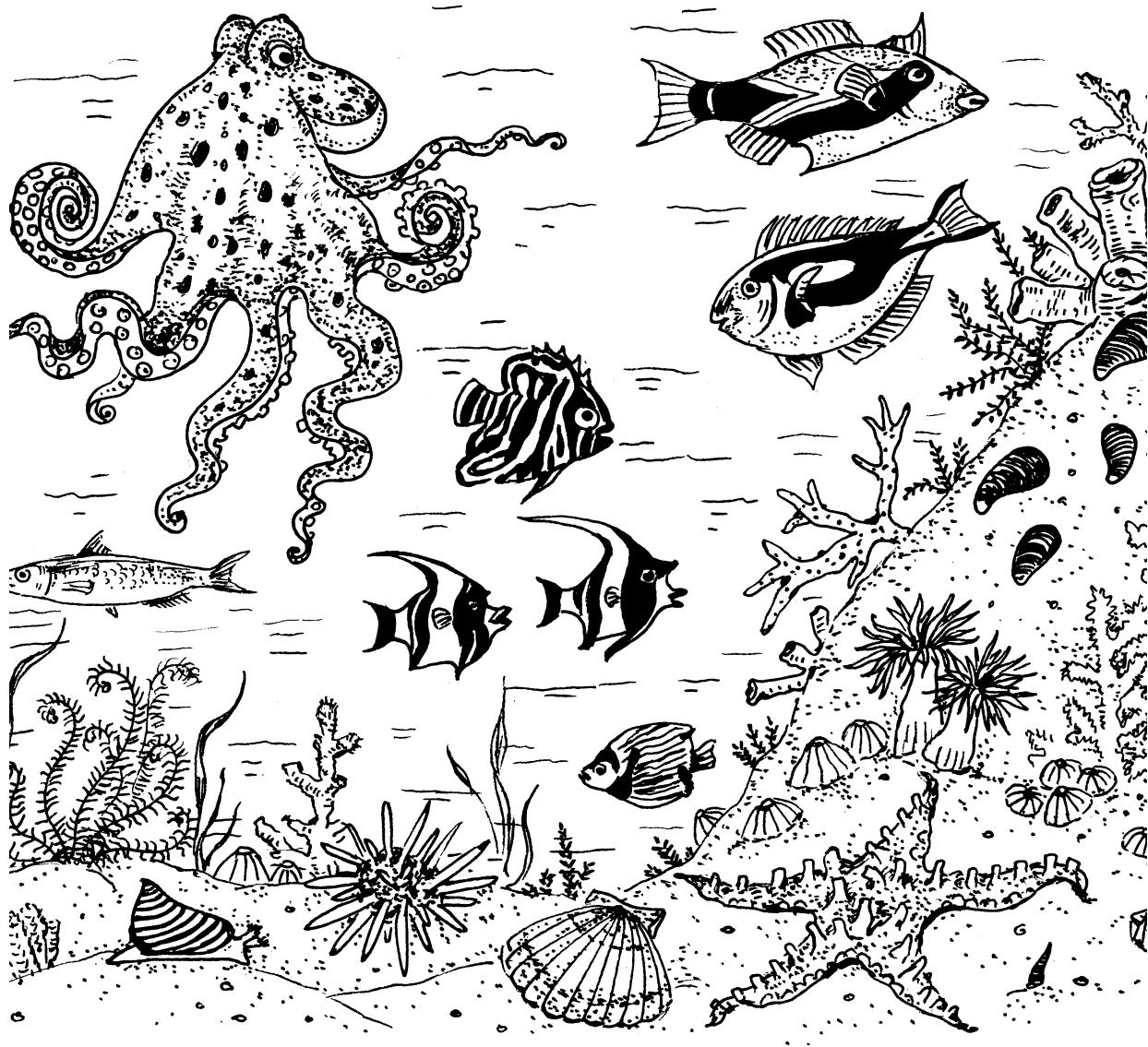

Игра «Кто в какую сторону?»

Покажи рыбок, плывущих влево.

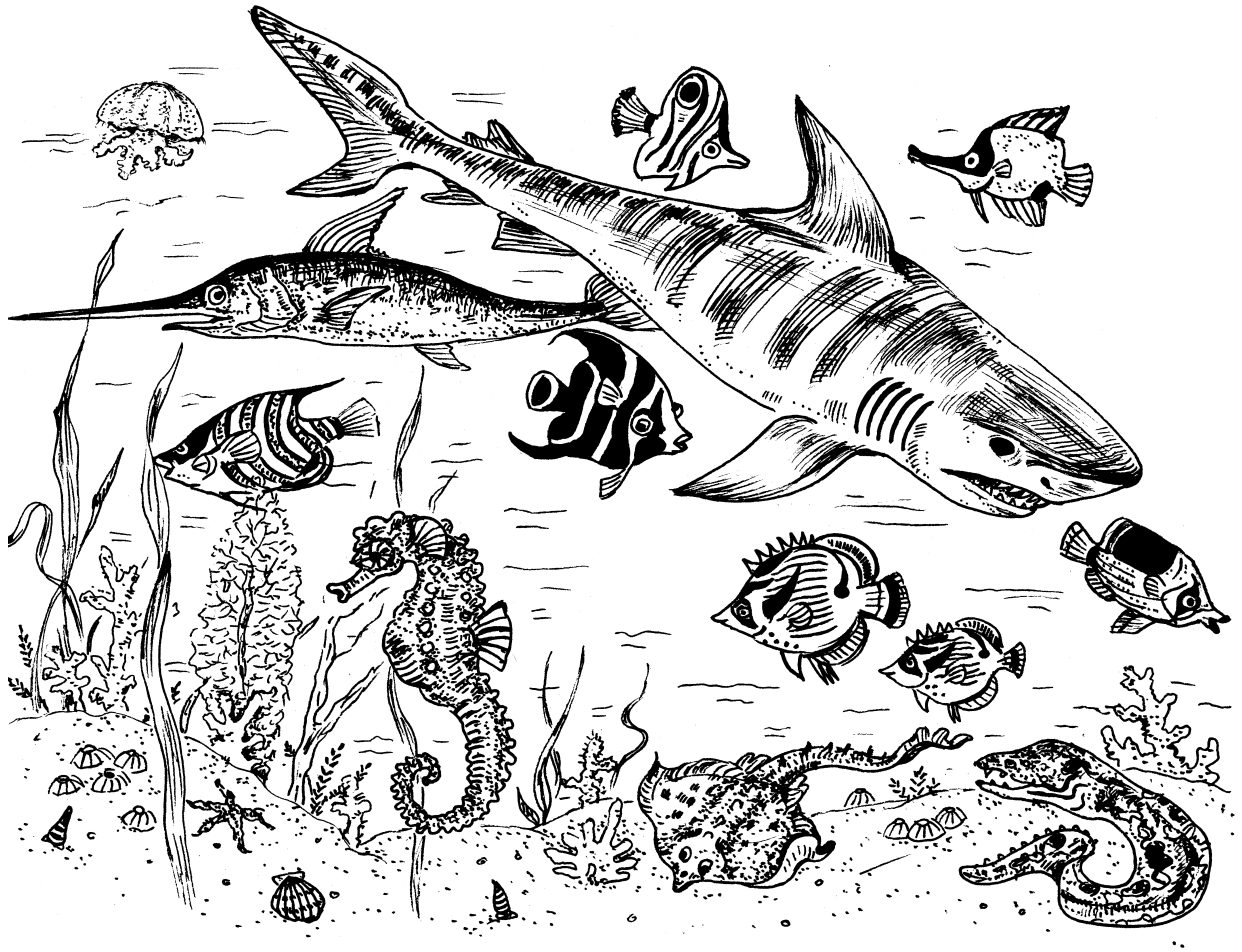

Упражнение «Найди гусей в одинаковых позах»

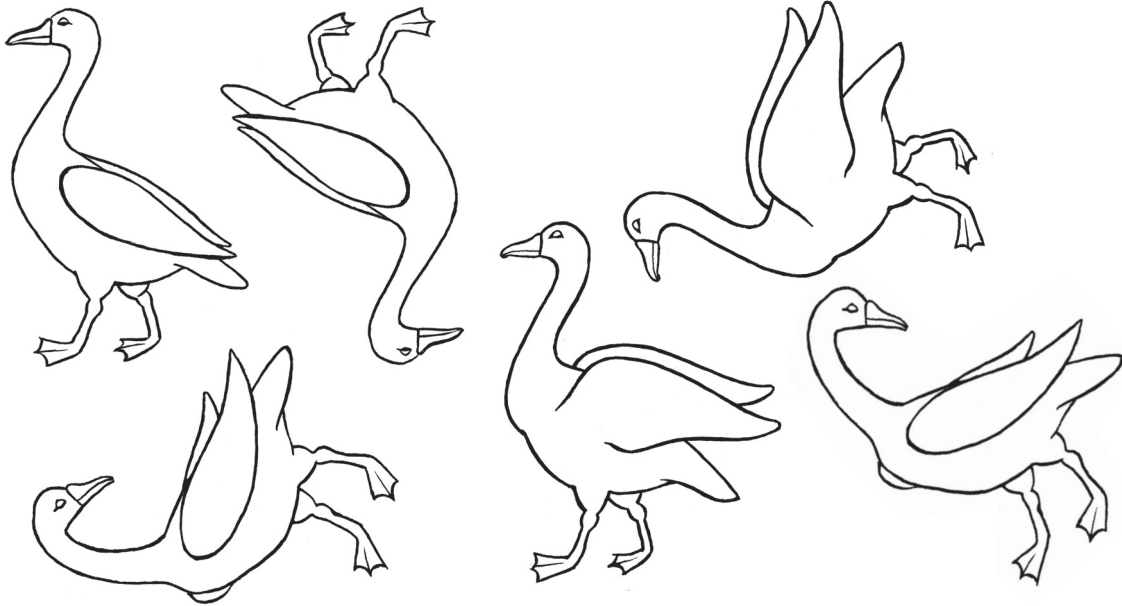

Упражнение «Найди обезьянок в одинаковых позах»

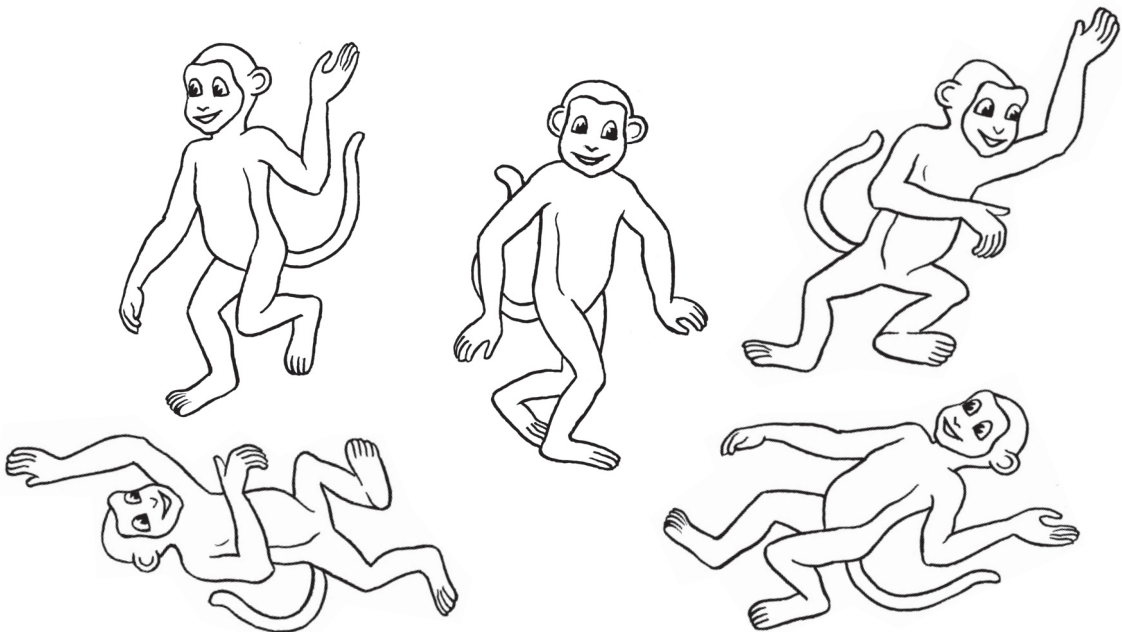

Упражнение «Найди в каждом ряду игрушку, расположенную не так, как другие»

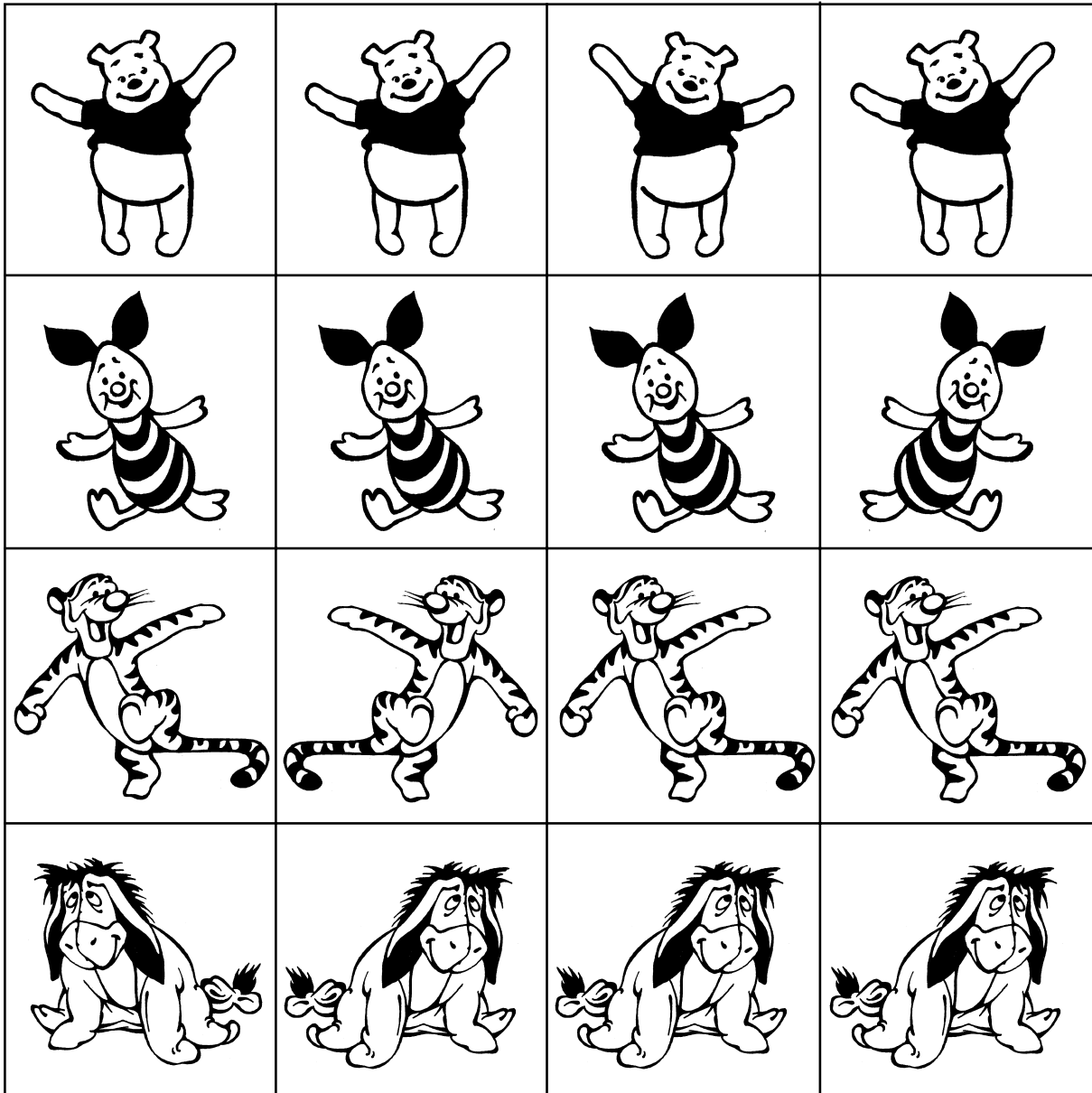

Упражнение «Раскрась красным карандашом машины, которые едут направо, и зелёным, которые едут налево»

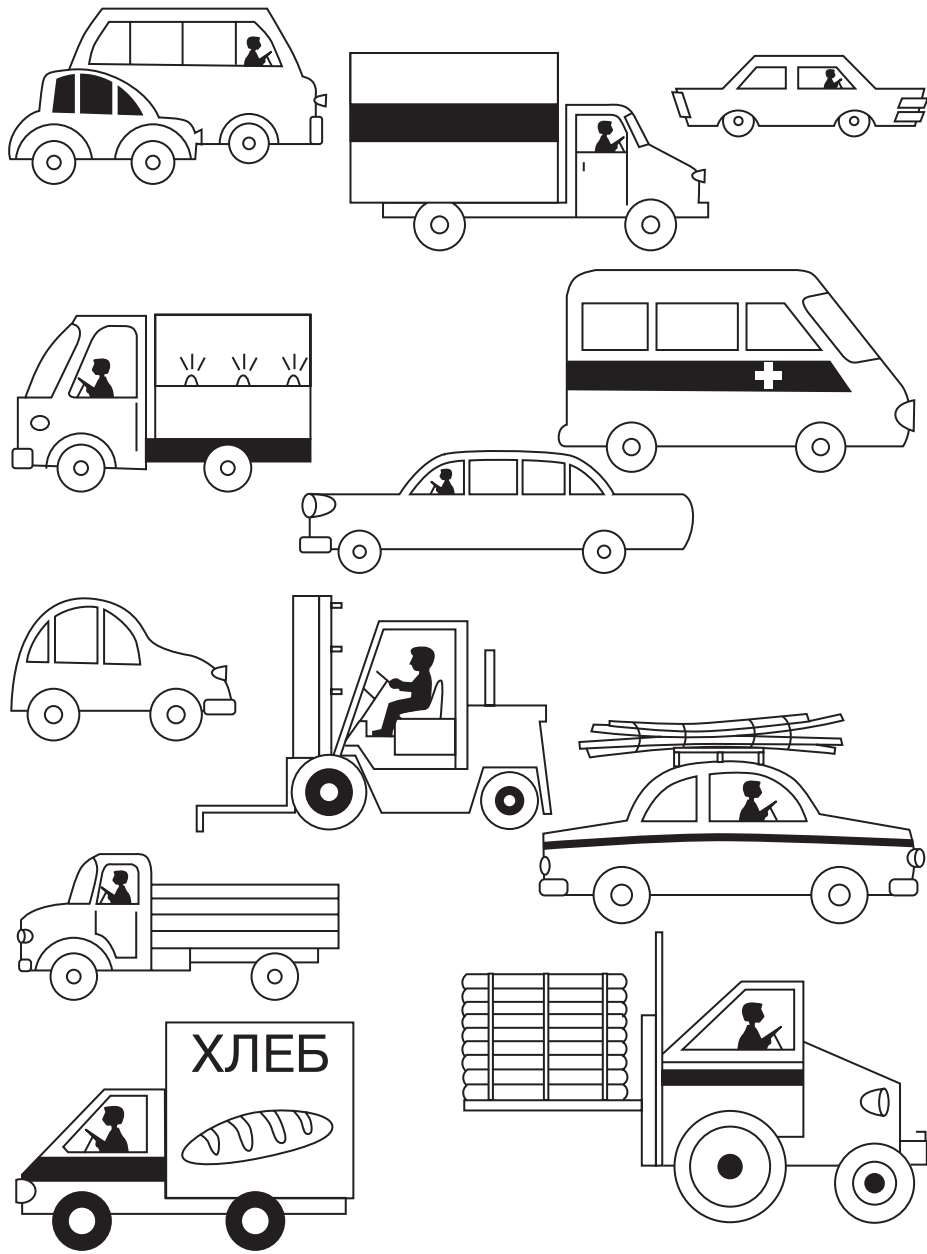

Упражнение «Помоги собрать улетевшие листочки календаря»

Пронумеруй месяцы.

январь

сентябрь

апрель

август

март

декабрь

октябрь

июнь

февраль

ноябрь

май

июль

Игра «Дни недели»

Назови соседей дня недели.

	среда	
--	-------	--

	четверг	
--	---------	--

	воскресенье	
--	-------------	--

	понедельник	
--	-------------	--

	суббота	
--	---------	--

	вторник	
--	---------	--

Игра «Семь братьев»

Запиши «имена» дней недели.



1) _____
2) _____

3) _____
4) _____
5) _____



6) _____
7) _____



Назови одним словом.

--	--	--	--	--	--

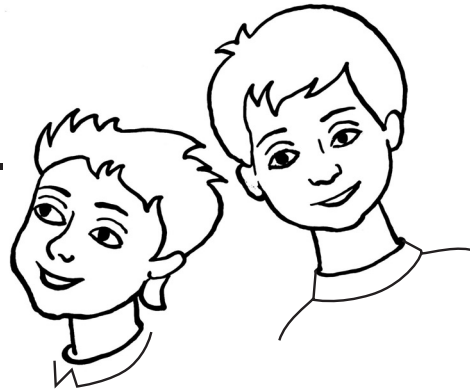

Игра «Когда это бывает?»

Соедини стрелочками.

спит	ДЕНЬ	играет
в школе		умывается
зарядка	НОЧЬ	завтракает
обедает		обедает
гуляет	УТРО	ужинает
делает уроки		чистит зубы
смотрит	ВЕЧЕР	
телевизор		

Образец: гуляет → вечер.

Упражнение «Вспомни время суток по приему пищи»

обед — _____ завтрак — _____
ужин — _____ полдник — _____

Игра «Помоги Незнайке»

Помоги Незнайке исправить его распорядок дня.

Распорядок дня:

1. обед
2. подъём
3. домашняя работа
4. ужин
5. уроки в школе
6. сон
7. прогулка
8. завтрак
9. умывание
10. игры дома



- 1.
- 2.
- 3.
- 4.
- 5.
- 6.
- 7.
- 8.
- 9.
- 10.

Упражнение «Составь свой распорядок дня»



Игра «Кто за кем стоит? После кого? Между кем?»

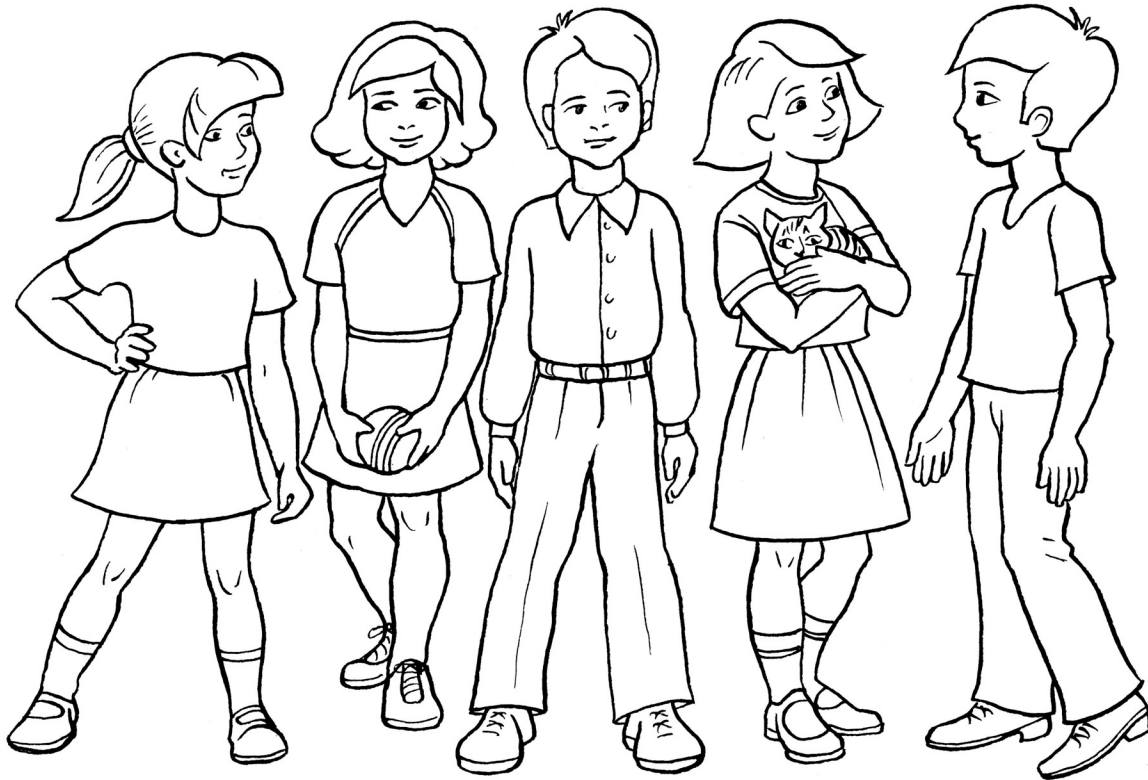

Оля

Света

Витя

Лена

Женя

- Где стоит Света? _____
- Где стоит Оля? _____
- Где стоит Женя? _____
- Где стоит Лена? _____
- Кто стоит после Вити? _____
- Кто стоит перед Леной? _____
- Кто стоит между Олей и Витей? _____

Упражнение «Практическое усвоение предлогов с пространственным значением»

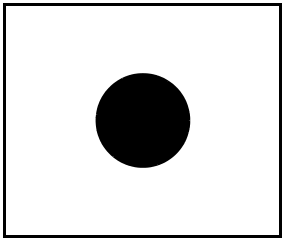

В (доме) – где?

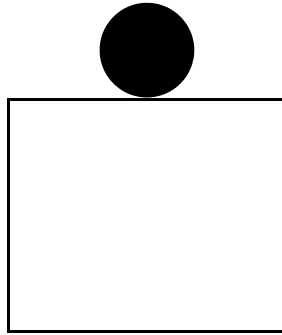

На (столе)

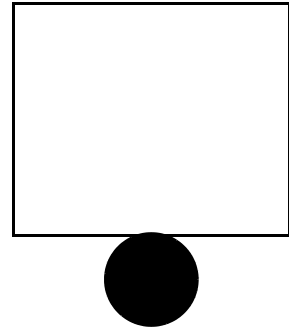

Под (стулом)

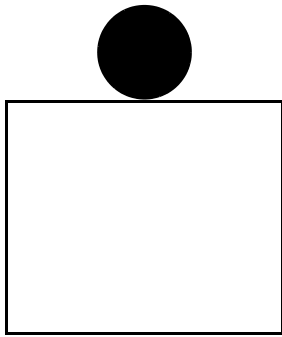

Над (лесом)

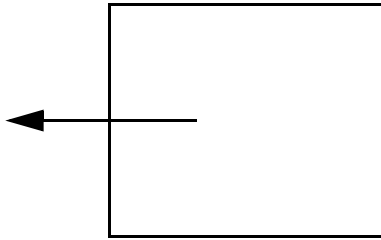

Из (дома)

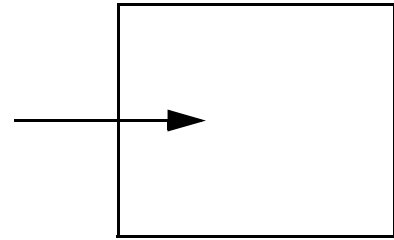

В (дом) – куда?

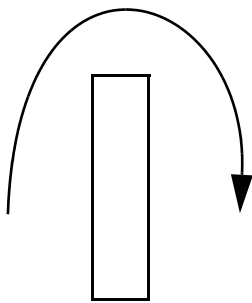

Через (забор)



По (полю)

Вдоль (забора)

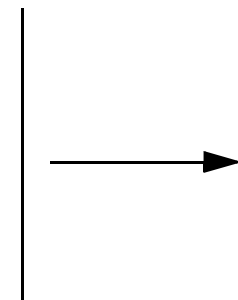

От (стены)



До (двери)

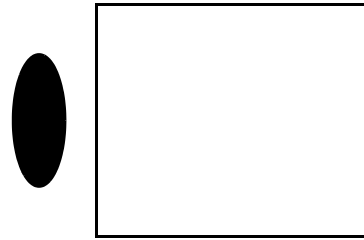

Перед, у,
возле, около

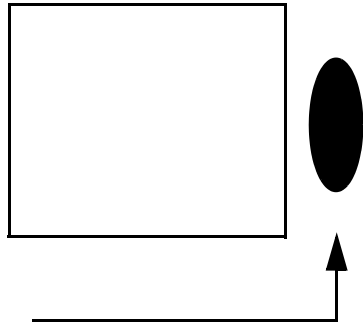

За (за домом) – где?
За (дом) – куда?

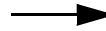

К (лесу)

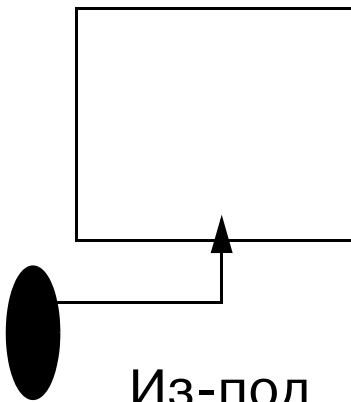

Из-под

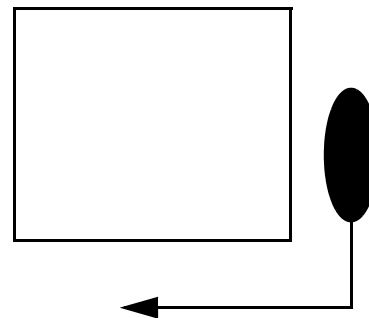

Из-за

Игра «Подбери заплатку»

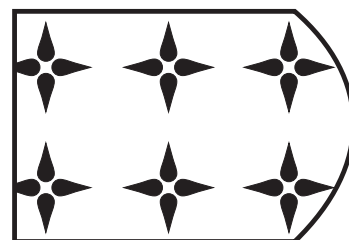
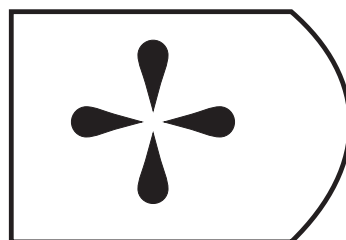
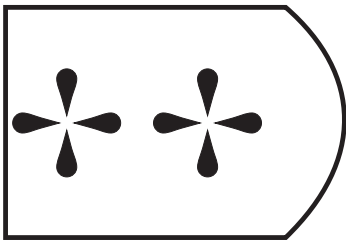
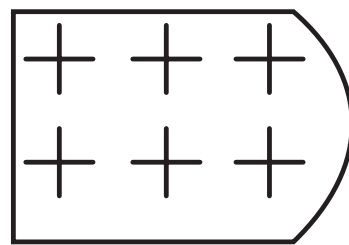
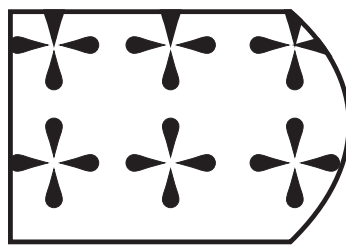
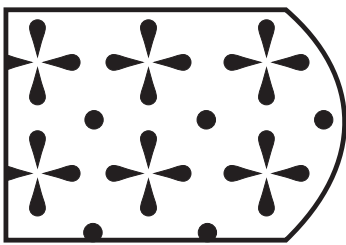
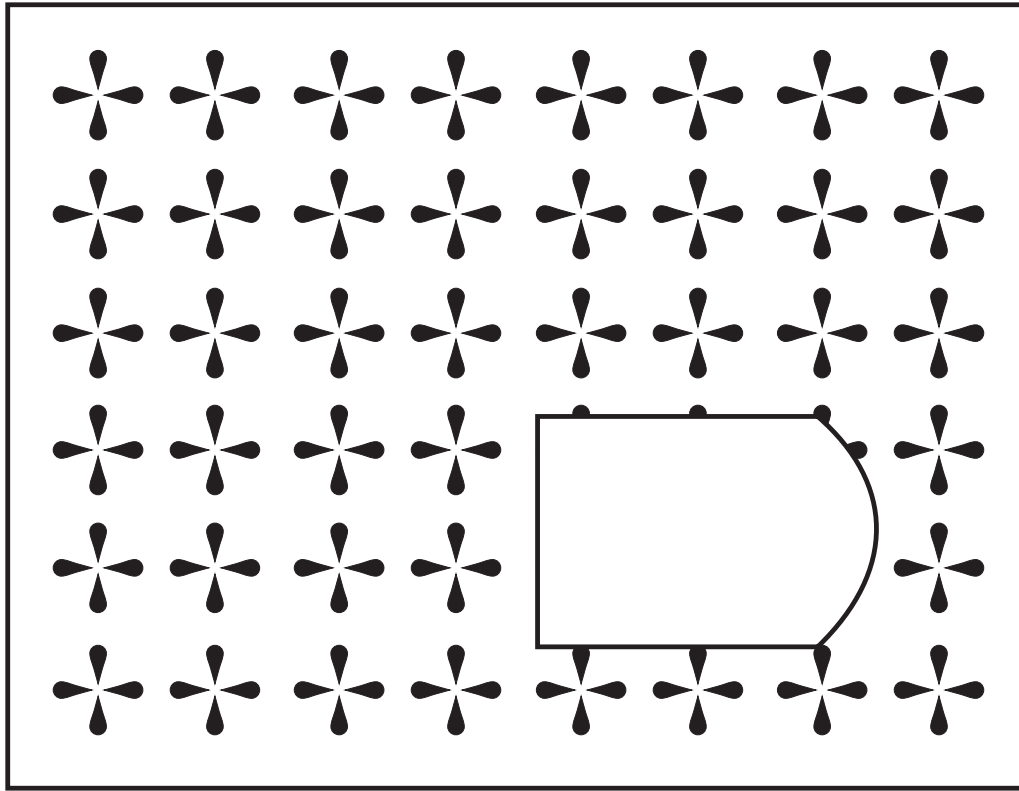

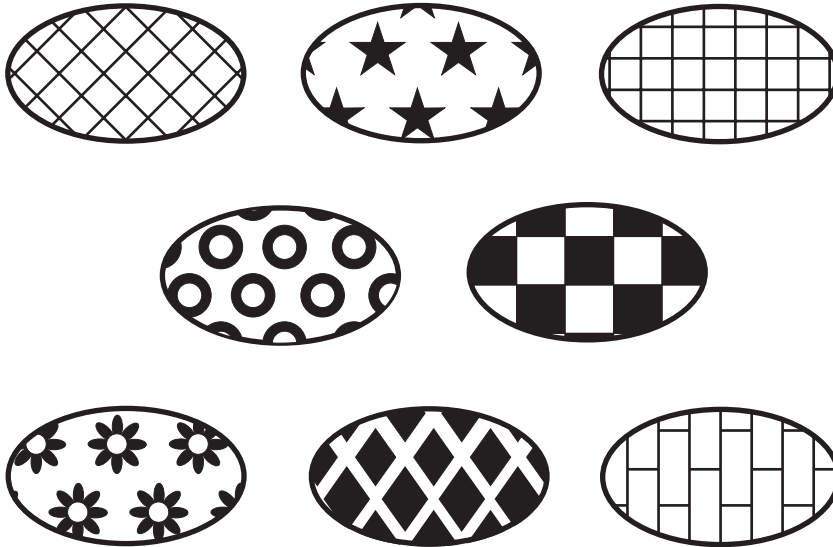
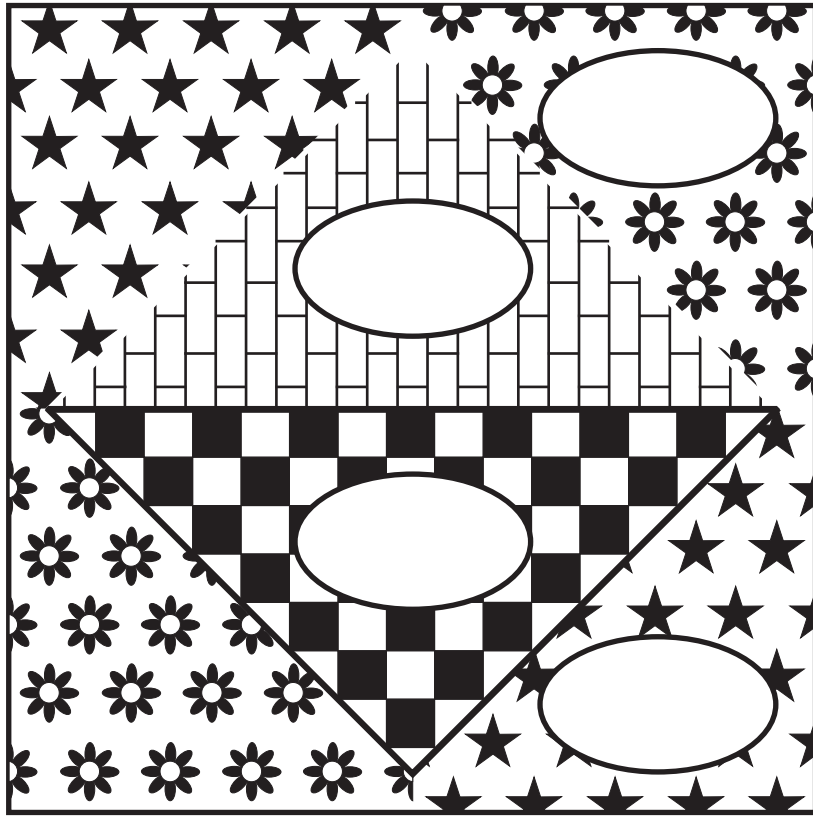

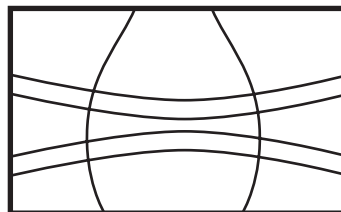
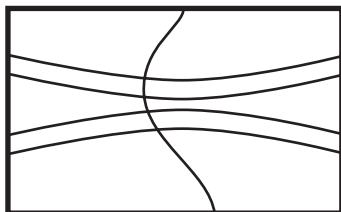
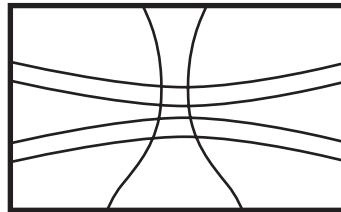
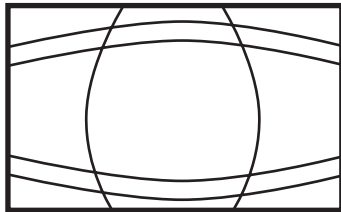
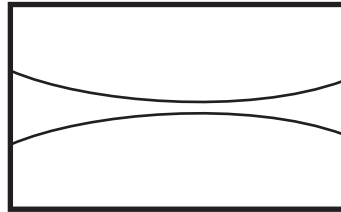
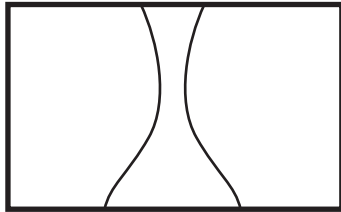
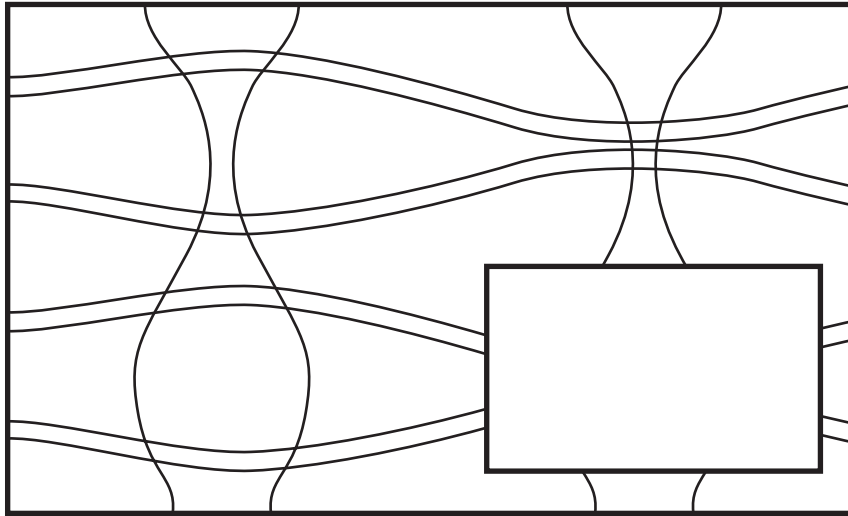

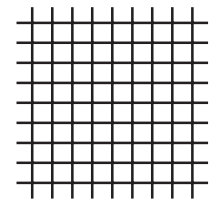
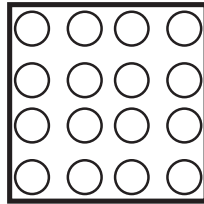
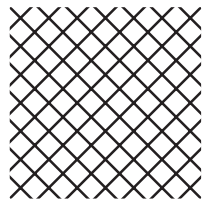
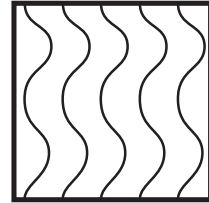
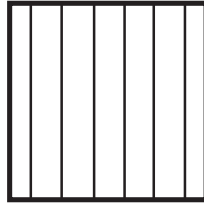
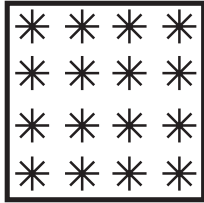
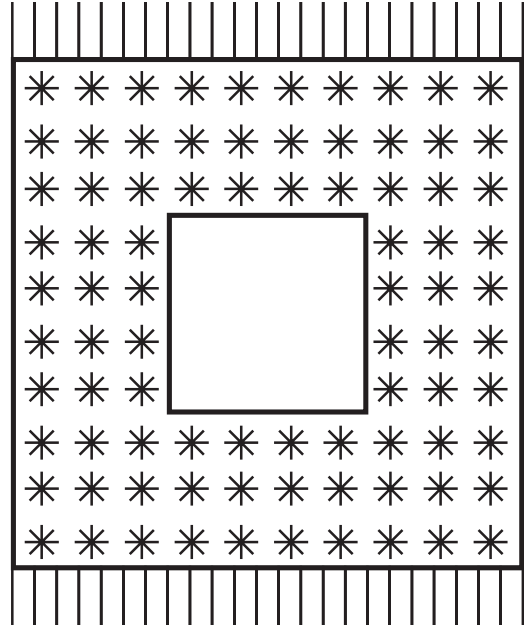
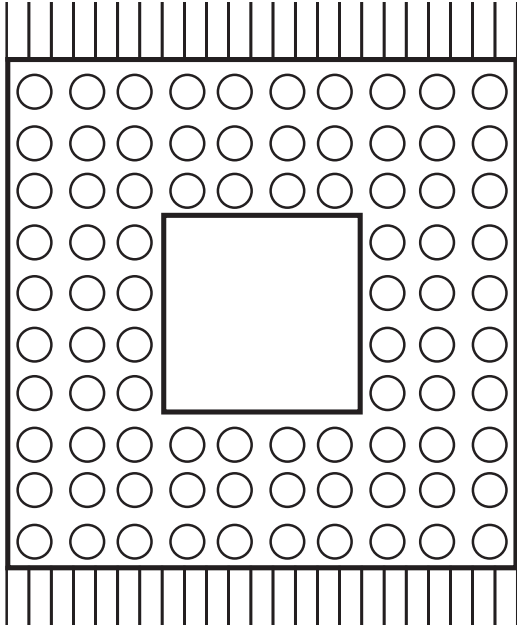

Учебно-методическое издание

Татьяна Петровна Комарова

**ЛОГОПЕДИЧЕСКИЕ ИГРЫ И УПРАЖНЕНИЯ
ДЛЯ ДЕТЕЙ С НАРУШЕНИЯМИ ЗРЕНИЯ**

Редакция «Образовательные проекты»

Ответственный редактор *Е.Е. Шевцова*
Художественный редактор *Т.Н. Войткевич*
Оформление обложки и макета дизайн-группы «Дикобраз»
Технический редактор *А.Л. Шелудченко*
Корректор *И.Н. Мокина*

Оригинал-макет подготовлен ООО «БЕТА-Фрейм»

Общероссийский классификатор продукции ОК-005-93, том 2;
953005 — литература учебная
Санитарно-эпидемиологическое заключение
№ 77.99.02.953.Д.007027.06.07 от 20.06.2007 г.

ООО «Издательство АСТ»
141100, РФ, Московская обл., г. Щёлково, ул. Заречная, д. 96

ООО «Издательство Астрель»
129085, г. Москва, пр. Ольминского, д. 3а

Наши электронные адреса: www.ast.ru

E-mail: astpub@aha.ru

По вопросам приобретения книг обращаться по адресу:
129085, Москва, Звездный бульвар, дом 21, 7 этаж
Отдел реализации учебной литературы
«Издательской группы АСТ»
Справки по телефону: (095) 615-53-10, факс 232-17-04